



EXCEED



Libretto di istruzioni

PRIMA DELL'USO

**PRIMA DELL'USO, SI PREGA DI LEGGERE
ATTENTAMENTE IL PRESENTE LIBRETTO DI
ISTRUZIONI E CONSERVARLO PER
POTERLO CONSULTARE IN FUTURO.**

OGK KABUTO CO., LTD.
6-3-4, NAGATANISHI, HIGASHIOSAKA, OSAKA, 577-0016, JAPAN.
TEL:+81-6-6748-7806 FAX:+81-6-6747-8023
www.ogkkabuto.com

EXCEED

Libretto di istruzioni

Libretto di istruzioni - Indice

EXCEED Libretto di istruzioni - Indice P-2

Descrizione delle parti P-3

Per un uso sicuro e confortevole

NOTE PRIMA DELL'USO P-4

Sottogola

1 Rimuovere e sostituire le fodere del sottogola P-6

2 Allacciare e slacciare il sottogola P-7

Funzioni di ventilazione

3 [Sistema di ventilazione] e [Stabilizzatore di scia ^{BREVETTATO}] P-8

4 Azionamento delle funzioni di ventilazione e presa d'aria P-9

Visiera

5 [Single-Action Shield System ^{BREVETTATO}] P-10

6 Rimuovere e sostituire i meccanismi della visiera P-12

7 [Parti opzionali] Lente originale a incastro Pinlock® P-14

8 Aprire e chiudere il parasole interno P-16

9 Rimuovere e sostituire il parasole interno P-18

Interno (imbottitura interna e kit di guanciali)

10 Rimuovere e sostituire il kit di guanciali P-19

[Riferimento] Protettore auricolare P-20

11 Rimuovere e sostituire l'imbottitura interna P-21

[Riferimento] Compatibilità dell'imbottitura interna e del kit di guanciali P-22

IMPORTANTE Note sulla pulizia degli interni
(imbottitura interna, kit di guanciali e fodere del sottogola) P-23

[Riferimento] Materiali funzionali adottati in EXCEED P-23

Lista delle parti di ricambio • Riparazioni • Contatti

Lista delle parti di ricambio e Tabella delle corrispondenze per le riparazioni P-24

Contatti per domande e richieste di riparazione

Descrizione delle parti



NOTE PRIMA DELL'USO

Grazie per aver acquistato un casco Kabuto.

Il presente Libretto di istruzioni descrive l'uso corretto, le varie funzioni e come rimuovere e sostituire ogni parte del casco. Si prega di leggerlo attentamente prima dell'uso.

Dopo averlo letto, conservare il presente Libretto per poterlo consultare in futuro.

Il casco costituisce esclusivamente un elemento di protezione, volto a ridurre al minimo i rischi in caso di incidente. Non può garantire una sicurezza totale.

Utilizzare il casco in modo corretto tenendo a mente tale principio.

Per un'esperienza di guida piacevole e sicura, si prega di comprendere e rispettare le istruzioni e le informazioni del presente Libretto.

! Scegliere la taglia giusta!

Indossare un casco troppo grande comporta notevoli pericoli. Questo potrebbe muoversi durante la guida. Se si indossa un casco troppo piccolo, questo potrebbe stringere e provocare mal di testa. Pertanto, è importante scegliere la taglia giusta.

! Allacciare il sottogola prima di partire

Il casco è progettato per essere fissato da cinghie che passano sotto al mento. Per garantire la debita protezione, il casco deve calzare bene sulla testa. Quando si indossa, regolarlo affinché calzi appropriatamente sulla testa e allacciare saldamente il sottogola per garantire la sicurezza. Nella maggior parte dei casi, il sottogola impedisce che il casco si sfilii.

! Non riutilizzare mai il casco dopo un impatto

Le imbottiture sono essenziali per il corretto funzionamento del casco. Il casco è stato progettato per assorbire l'energia dell'impatto quando componenti quali la calotta e le imbottiture vengono parzialmente distrutti dallo stesso. Anche se all'apparenza sembra intatto, danni gravi potrebbero verificarsi anche in seguito a impatti ridotti. A prescindere dal livello del danno, quando un casco subisce un impatto o viene usato impropriamente anche una sola volta, non deve essere riutilizzato. Maneggiare sempre il casco con cura e accertarsi che nessuno sieda su di esso o lo lasci cadere.

! Non modificare mai il casco

Per preservare le prestazioni del casco, non tentare di smontarlo o modificarlo in nessun modo, come ad esempio forandolo o tagliandolo (o facendo lo stesso a qualsiasi parte dello stesso).

! Cura e pulizia del casco

Per la pulizia del casco, utilizzare un comune detergente a pH neutro diluito con acqua pulita. Il panno non dovrebbe essere impregnato d'acqua. Quindi asciugare il casco delicatamente con un panno asciutto. Infine, rimuovere la soluzione detergente con un panno risciacquato in acqua pulita e lasciare che il casco si asciughi completamente, senza esporlo alla luce solare diretta. Per i caschi con interno rimovibile, leggere con cura il libretto di istruzioni del modello specifico prima di tentare di rimuovere gli interni e svolgere la pulizia secondo le spiegazioni fornite. Per pulire il casco, non utilizzare acqua salina o acqua calda (oltre i 50°C).

! Non verniciare o applicare solventi

Qualsiasi tipo di vernice, colla, etichetta adesiva, ecc. (o l'utilizzo di detergenti e solventi diversi da quelli prescritti) potrebbe ridurre considerevolmente le prestazioni protettive originali del casco e causare danni non rilevabili a occhio nudo.

! Maneggiare il casco con cura

Non gettare il casco a terra, né sedersi su di esso. Il casco assorbe gli urti ogni volta che viene maneggiato senza la debita cura; di conseguenza, la sua capacità di attutire gli impatti diminuirà. Maneggiare il casco con cura per garantire che funzioni come previsto in caso di incidente. Non utilizzare il casco per scopi diversi dalla protezione della testa durante la guida.

! Come riporre il casco

Dopo l'utilizzo, riporre il casco nella sua borsa e collocarlo su un supporto piano, come uno scaffale; se rotola o cade, il casco potrebbe danneggiarsi. Non lasciare il casco vicino a fonti di calore diretto superiori a 50°C (es. vicino a un dispositivo per il riscaldamento o in auto alla luce diretta del sole).

! Cura e pulizia della visiera

Dopo l'utilizzo del casco, rimuovere delicatamente qualsiasi tipo di sporcizia (es. insetti morti, terra, sabbia, polvere, ecc.) dalla visiera con un panno umido morbido, quindi asciugarla completamente utilizzando un panno morbido asciutto. Quando la visiera si bagna (es. per la pioggia), dovrebbe sempre essere asciugata con un panno morbido dopo l'uso. Per pulire la visiera, non usare mai solventi a base di petrolio o detergenti che contengono sostanze abrasive.

Il contatto con prodotti a base di petrolio e altri solventi può danneggiare le proprietà ottiche e ridurre la resistenza meccanica.

Per pulire la visiera, applicare del comune detergente a pH neutro diluito con acqua pulita utilizzando un panno morbido, quindi strofinare delicatamente. Infine, asciugare con un panno morbido che non lascia lanugine. Per pulire la visiera, non utilizzare acqua salina o acqua calda (oltre i 50°C).

! Avvertenze relative alla visiera

Se la visiera è contrassegnata dalla dicitura "Day Time Use Only" (Per esclusivo uso diurno) la visibilità è limitata alle condizioni di luce diurna e non è adatta all'utilizzo notturno. Le lenti oscure non sono adatte per l'uso notturno.

I graffi diminuiscono la visibilità di visiere e mascherine e sono molto pericolosi. Tali visiere non dovrebbero mai essere usate di notte e dovrebbero essere sostituite.

Il contatto con prodotti a base di petrolio e altri solventi può danneggiare le proprietà ottiche e indebolire la resistenza della visiera. Non tentare mai di aprire, chiudere o rimuovere la visiera durante la guida.

! Note per l'utilizzo di un casco integrale

Quando si indossa un casco integrale, la temperatura all'interno del casco si mantiene pressoché costante durante la guida, ma l'ambiente circostante cambia continuamente a causa dell'elevata velocità di guida. Per questo motivo, in caso di pioggia improvvisa, immediatamente in seguito all'ingresso in galleria o in luoghi con notevoli differenze di altezza, come un sentiero di montagna, si produce una differenza tra la temperatura interna e quella esterna del casco. Di conseguenza, la visiera può appannarsi improvvisamente. In presenza di tale rischio, usare cautela regolando la visiera o riducendo anticipatamente la velocità. Non aprire e chiudere mai la visiera, né regolare la presa d'aria durante la guida poiché è molto pericoloso. Quindi, regolare la visiera prima di partire.

1 Rimuovere e sostituire le fodere del sottogola

Le fodere possono essere rimosse dal sottogola e lavate.

-Rimozione-

1. Aprire la chiusura a strappo all'estremità di ogni sottogola.
2. Rimuovere la fodera del sottogola tirandola dal corpo dello stesso.

-Installazione-

1. Nell'ordine inverso rispetto alla rimozione (facendo attenzione al verso della fodera del sottogola), inserire il sottogola nella parte superiore della fodera e far uscire l'estremità dello stesso dal foro della fodera.
2. Infine, allacciare la chiusura a strappo.

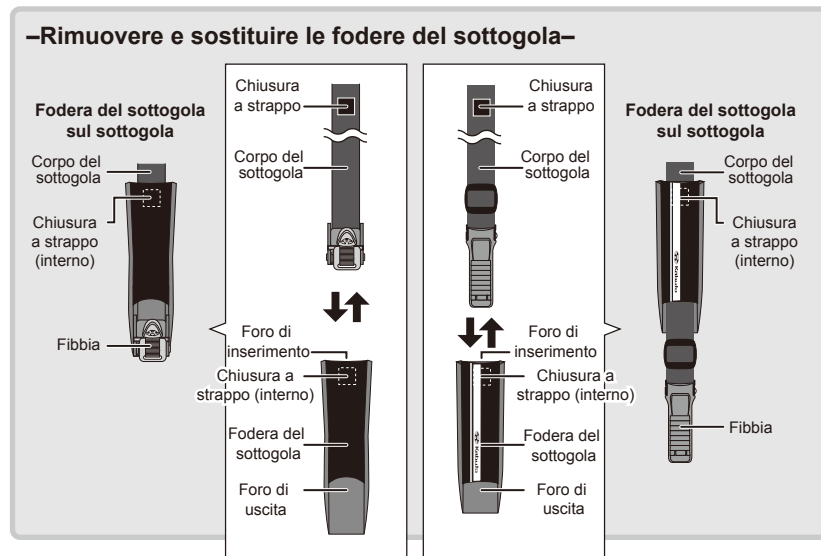

⚠ AVVERTENZA!

Prestare attenzione al verso delle fodere del sottogola.
Il lato anteriore è in pelle sintetica.
Il lato posteriore è quello a contatto con il mento.

2 Allacciare e slacciare il sottogola

Il casco è dotato di "minifibbia a cricchetto" per allacciare e slacciare agevolmente il sottogola.

-Allacciare il sottogola-



-Sganciare la fibbia-

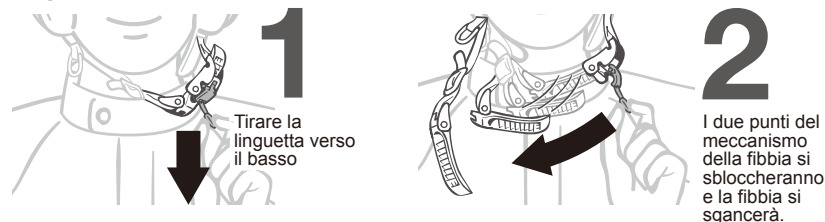

⚠ ATTENZIONE!

Assicurarsi di fissare il sottogola in modo saldo.
In caso contrario, in seguito a cadute o incidenti durante la guida, il casco potrebbe sfilarsi e provocare lesioni serie.

Regolare la lunghezza del sottogola

-Lunghezza corretta del sottogola-

Indossare il casco e stringere la fibbia. La lunghezza del sottogola è corretta se si riesce a far scivolare l'indice tra il sottogola e il collo. Se non è corretta, regolare la lunghezza del sottogola.

<Vista laterale>

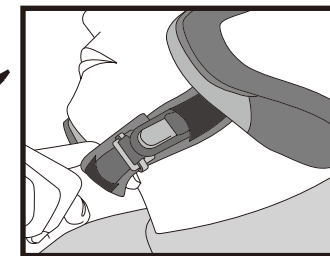
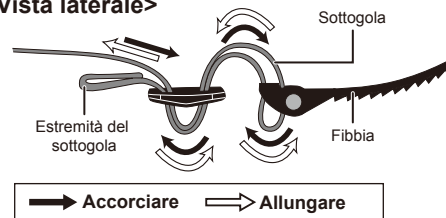

⚠ ATTENZIONE!

Assicurarsi di regolare correttamente la lunghezza del sottogola del casco.
In caso contrario, se si verifica un incidente durante la guida, il casco potrebbe cadere o stringersi intorno al collo.
Il sottogola svolge un ruolo importantissimo. Per questo motivo, regolare il sottogola del casco in modo corretto e saldo prima di mettersi alla guida.

3 [Sistema di ventilazione] e [Stabilizzatore di scia BREVETTATO]



[Sistema di ventilazione]

Il sistema di ventilazione lascia entrare efficacemente l'aria esterna e, grazie alla pressione frontale dell'aria durante la guida, spinge all'esterno l'aria umida interna. I dispositivi di ventilazione sono dotati di una presa d'aria che impedisce all'aria fredda e alle gocce d'acqua di entrare nel casco.

<Struttura di ventilazione>

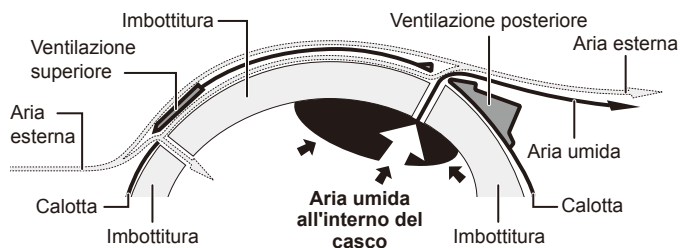

Stabilizzatore di scia BREVETTATO

[Stabilizzatore di scia BREVETTATO]

Un dispositivo aerodinamico esclusivo brevettato di Kabuto, lo **stabilizzatore di scia BREVETTATO**; è stato sviluppato analizzando i risultati degli esperimenti in galleria del vento a diverse angolazioni. Questo sistema unico controlla il flusso dell'aria intorno al casco e riduce il carico durante la guida.

*Brevetto n. 4311691

4 Azionamento delle funzioni di ventilazione e presa d'aria



-Apertura/chiusura della ventilazione superiore-

Apertura

Far scorrere la presa d'aria indietro per aprire il sistema di aerazione e lasciar entrare l'aria.

Chiusura

Far scorrere la presa d'aria in avanti per chiudere il sistema di aerazione e impedire all'aria di entrare.

-Apertura/chiusura della ventilazione posteriore-

Apertura

Far scorrere la presa d'aria indietro per aprire il sistema di aerazione e far uscire l'aria calda all'interno del casco.

Chiusura

Far scorrere la presa d'aria in avanti per chiuderla. Il sistema di aerazione si chiude e l'uscita dell'aria si interrompe.

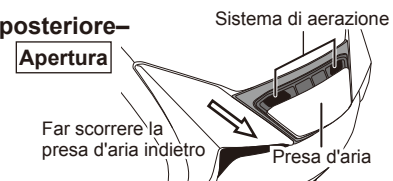
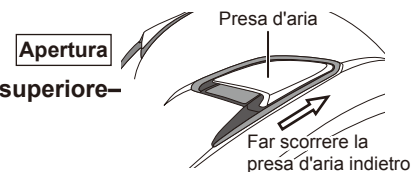

! AVVERTENZA!

Non esercitare forte pressione sui dispositivi di ventilazione. Assicurarsi di trattarli con cura.

*Si prega di leggere la sezione "ATTENZIONE" e "Riparazione dei dispositivi di ventilazione" alla prossima pagina.

⚠ ATTENZIONE!

- Azionare la presa d'aria o lo sportellino dei dispositivi di ventilazione durante la guida della moto è molto pericoloso. Non azionarli mai durante la guida. Azionarli prima di mettersi alla guida o dopo essersi fermati in un luogo sicuro.
- Il sistema di aerazione (prese d'aria e fori di scarico) è progettato con dimensioni e quantità ottimali tenendo conto della possibilità di un forte impatto a seguito di un incidente o una caduta. Personalizzare il casco ingrandendo o aggiungendo sistemi di aerazione ridurrebbe notevolmente le prestazioni di sicurezza e potrebbe procurare lesioni gravi in caso di incidente. Non personalizzare mai il casco.

⚠ Riparazione dei dispositivi di ventilazione

In caso di danni, i dispositivi di ventilazione devono essere riparati dal produttore (cfr. pagg. da 23 a 25). Si prega di notare che, se le prestazioni di sicurezza del casco ne risulterebbero compromesse, potremmo rifiutare la riparazione.

5 Single-Action Shield System BREVETTATO

Il "Single-Action Shield System" BREVETTATO è il sistema di sostituzione della visiera sviluppato da Kabuto. Questo consente una rapida sostituzione e una facile manutenzione della visiera.

–Come rimuovere la visiera–

- 1 Alzare la visiera (Fig. 1) (spostarla quanto più possibile verso l'alto).
- 2 Come mostrato nella Fig. 2, tirare la visiera nella direzione della freccia premendo contemporaneamente il pulsante di rilascio sulla stessa. Un lato della visiera è completamente sganciato.

*La visiera può essere rimossa facilmente tirandola lungo l'angolo all'estremità del pulsante di rilascio.

- 3 Ripetere la stessa procedura per rimuovere l'altro lato della visiera. A questo punto è possibile rimuovere completamente la visiera.

⚠ AVVERTENZA!

- La visiera è realizzata in modo da non poter essere rimossa se non dopo essere stata spostata il più possibile verso l'alto.
- Non tirare né torcere con forza la visiera durante la rimozione. Questo potrebbe danneggiare la visiera e il relativo meccanismo.
- Una volta rimossa, maneggiare la visiera con cura per non danneggiarla.

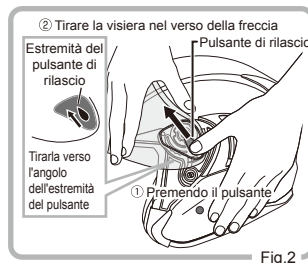
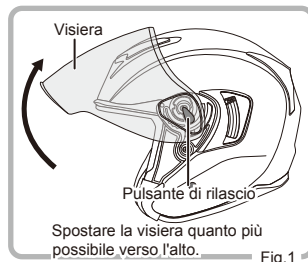

–Come fissare la visiera–

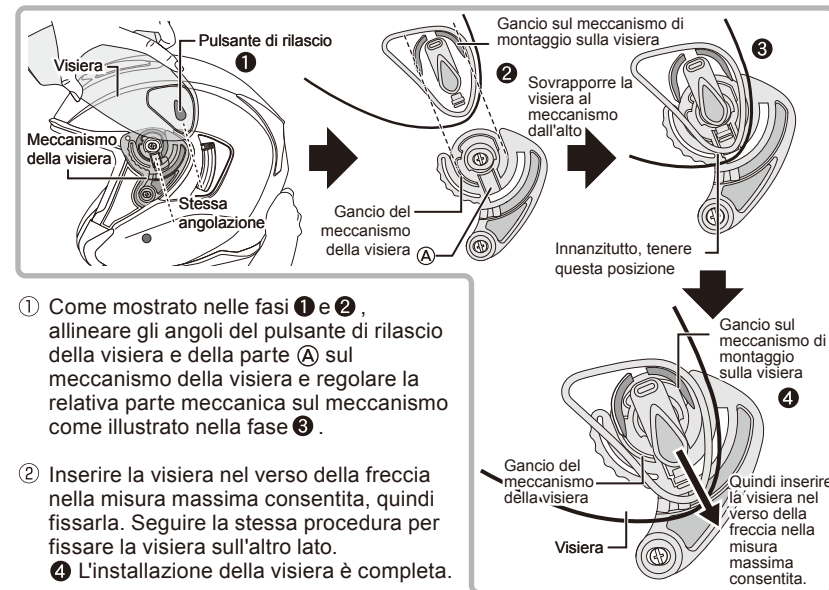

- 1 Come mostrato nelle fasi 1 e 2, allineare gli angoli del pulsante di rilascio della visiera e della parte A sul meccanismo della visiera e regolare la relativa parte meccanica sul meccanismo come illustrato nella fase 3.

- 2 Inserire la visiera nel verso della freccia nella misura massima consentita, quindi fissarla. Seguire la stessa procedura per fissare la visiera sull'altro lato.

- 4 L'installazione della visiera è completa.

⚠ AVVERTENZA!

- Non spingere né torcere la visiera con forza durante l'installazione. Questo potrebbe danneggiare la visiera e il relativo meccanismo.
- Al termine dell'installazione della visiera, assicurarsi di tirarla leggermente nella direzione di rimozione per verificare che sia installata in modo saldo.
- Al termine dell'installazione della visiera, aprire e chiuderla tre o quattro volte per assicurarsi che funzioni correttamente.

⚠ ATTENZIONE!

- Una volta completata l'installazione, prima di mettersi alla guida della moto assicurarsi che la visiera sia installata in modo saldo e che si apra e chiuda correttamente. Se la visiera non funziona correttamente o non è installata in modo saldo, le operazioni di apertura e chiusura potrebbero essere compromesse o la visiera potrebbe staccarsi durante la guida, comportando gravi rischi. Se le operazioni di apertura e chiusura non vengono eseguite correttamente o producono un rumore anomalo, consultare i passaggi della procedura di installazione e ripetere la stessa dall'inizio.
- La visiera è un elemento soggetto a usura. Se la superficie della visiera si danneggia a causa di un insetto, un sasso, ecc. può ostacolare la visione, comportando un notevole rischio. Se la visiera è molto sporca o graffiata, sostituirla con una nuova.

6 Rimuovere e sostituire i meccanismi della visiera

Il “Meccanismo della visiera” è la parte che controlla l'apertura e chiusura della stessa e il funzionamento del *Single-Action Shield System*^{BREVETTATO}. Quando la visiera viene rimossa completamente, come indicato nella procedura descritta nel paragrafo 5 “Single Action Shield System^{BREVETTATO}”, il meccanismo della visiera diventa visibile.

–Come rimuovere il meccanismo della visiera–

Svitare le viti del meccanismo della visiera ruotandole in senso antiorario con un cacciavite di dimensioni adeguate. Quindi, è possibile rimuovere il meccanismo della visiera.

Seguire la stessa procedura per rimuovere il meccanismo della visiera sull'altro lato.

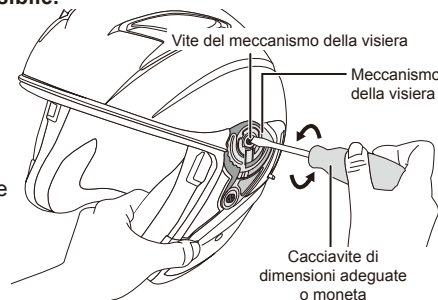

⚠ AVVERTENZA!

- Utilizzare un cacciavite di dimensioni adeguate per rimuovere le viti del meccanismo della visiera. Ruotare la vite posizionando il cacciavite in verticale sulla stessa. Utilizzare un cacciavite di dimensioni errate o girare la vite in diagonale può danneggiare la filettatura.
- Non perdere le viti rimosse.
- Sulle viti è applicato un rivestimento antiallentamento. Se il rivestimento si stacca è necessario interrompere l'utilizzo della vite e sostituirla con una vite nuova.

–Come installare il meccanismo della visiera–

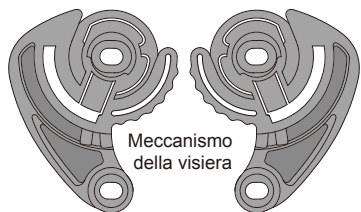

*Il simbolo "R" o "L" in rilievo è visibile sul retro del meccanismo della visiera.

Fig.1

- ① Innanzitutto, controllare il lato del meccanismo della visiera come mostrato nella Fig. 1.

⚠ Elementi da controllare prima dell'installazione

Per la serie EXCEED, assicurarsi di utilizzare la versione con il simbolo "N" in rilievo sul retro del meccanismo della visiera.

Simbolo "N" in rilievo sul retro

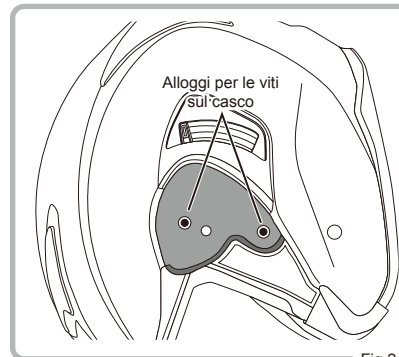

Fig.2

- ② Posizionare il meccanismo della visiera nell'alloggio sul lato del casco e allineare i fori di montaggio sul meccanismo della visiera con i fori di montaggio sul casco (Fig. 2).

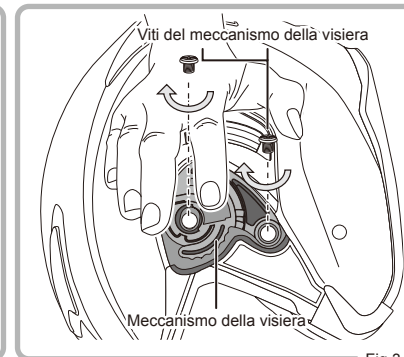

Fig.3

- ③ Avvitare saldamente ogni vite del meccanismo della visiera ruotandola in senso orario. Ripetere la stessa procedura per il meccanismo della visiera sull'altro lato del casco. L'installazione dei meccanismi della visiera è completa (Fig. 3).

⚠ AVVERTENZA!

- Non stringere le viti del meccanismo della visiera più del necessario. Questo potrebbe danneggiare le viti stesse, insieme ad altre parti.
- Stringere le viti del meccanismo della visiera posizionando il cacciavite in verticale sulle stesse. Stringere le viti utilizzando il cacciavite in diagonale può danneggiare la filettatura.

⚠ ATTENZIONE!

- Il meccanismo della visiera è un elemento importante per l'apertura e la chiusura della stessa. Installare il meccanismo della visiera in modo saldo. Al termine dell'installazione, controllare che la visiera possa essere chiusa completamente e che sia possibile aprirla e chiuderla correttamente.
- Controllare e stringere regolarmente le viti del meccanismo della visiera. Se le viti del meccanismo della visiera sono allentate, è pericoloso guidare in quanto la visiera potrebbe staccarsi durante il tragitto.
- Sulle viti è applicato un rivestimento antiallentamento. Se il rivestimento si stacca è necessario interrompere l'utilizzo della vite e sostituirla con una vite nuova.

7 Parti opzionali

PINLOCK®

La lente originale a incastro Pinlock® gode della tutela di un brevetto internazionale ed è un marchio registrato di Pinlock® fog-free systems B.V. Altri brevetti sono stati richiesti.

La lente originale a incastro Pinlock® è un efficace schermo antiappannamento. La visiera del casco è dotata di perni Pinlock® (perni eccentrici) che permettono di collegarla all'esclusiva lente originale a incastro Pinlock®. La lente originale a incastro Pinlock® può essere acquistata presso i rivenditori.

Lente originale a incastro Pinlock®

Per SAJ-P

La lente originale a incastro Pinlock® previene l'appannamento della visiera causato da cambiamenti di temperatura in inverno, quando piove, ecc. Mantenere il giusto spazio tra la visiera e la lente originale a incastro Pinlock® garantisce una visione chiara, grazie al bilanciamento tra la temperatura interna e quella esterna.

Fissare/Rimuovere la lente originale a incastro Pinlock®

–Come fissare la lente originale a incastro Pinlock®–

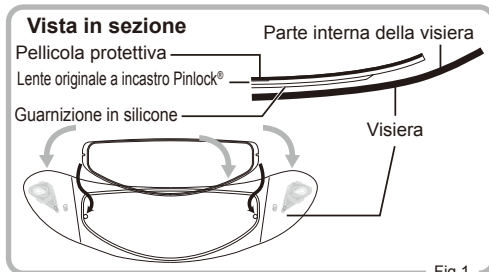

Fig. 1

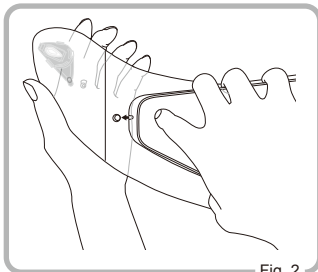

Fig. 2

- 1 Applicare il lato con la guarnizione in silicone della lente originale a incastro Pinlock® sulla parte interna della visiera, senza rimuovere la pellicola protettiva dalla lente. Allo stesso tempo, applicare la lente originale a incastro Pinlock® sulla parte interna della visiera inserendola nei perni eccentrici. (Fig. 1 e 2)

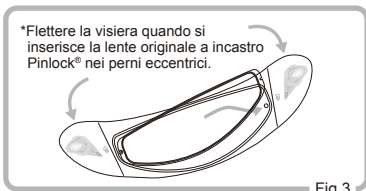

Fig. 3

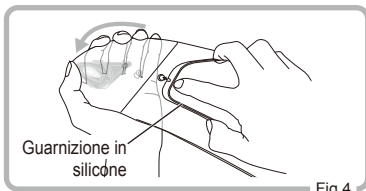

Fig. 4

- 2 Flettere la visiera con attenzione fino a renderla piatta. Quindi, agganciare l'altro lato della lente originale a incastro Pinlock® nei perni eccentrici prima di lasciare attentamente che la visiera torni alla curvatura originale. (Fig. 3, 4, 5)

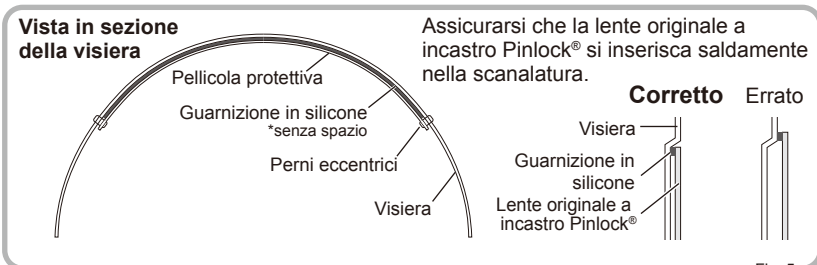

Fig. 5

- 3 Assicurarsi che la guarnizione in silicone della lente originale a incastro Pinlock® sia completamente e saldamente attaccata alla visiera montando la stessa sul casco. Qualora vi sia uno spazio, consultare la sezione "Come regolare la lente originale a incastro Pinlock® dopo l'applicazione" e procedere alla sua regolazione.

*Montare la visiera sul casco quando si controlla se la lente originale a incastro Pinlock® è fissata saldamente alla visiera. In caso contrario, la visiera potrebbe aprirsi a causa della pressione esercitata dalla lente e non sarebbe possibile assicurarsi che la lente sia fissata saldamente alla visiera.

- 4 Rimuovere la pellicola protettiva dalla lente originale a incastro Pinlock®.

–Rimuovere la lente originale a incastro Pinlock®–

- 1 Rimuovere la visiera dal casco.
- 2 Rimuovere la lente originale a incastro Pinlock® dai perni eccentrici flettendo la visiera. (Fig. 6)

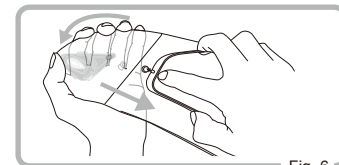

Fig. 6

–Come regolare la lente originale a incastro Pinlock® una volta fissata sulla visiera–

Regolare la lente originale a incastro Pinlock® se rimane spazio tra la lente e la visiera.

- 1 Rimuovere la visiera dal casco e scollegare la lente originale a incastro Pinlock® dalla stessa.
- 2 Regolare i perni eccentrici facendoli ruotare con uno strumento. (Fig. 7)
- 3 Riposizionare la lente originale a incastro Pinlock® sulla visiera. Assicurarsi che tra la lente originale a incastro Pinlock® e la visiera non vi sia alcuno spazio dopo aver fissato la visiera al casco. Qualora ci sia uno spazio, ripetere gli stessi passaggi.

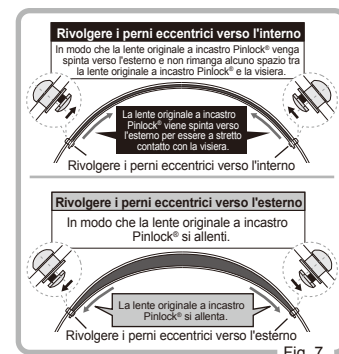

Fig. 7

*Leggere attentamente la sezione **AVVERTENZA** e l'**AVVERTENZA** "Lente originale a incastro Pinlock®" relativa a come "Fissare/Rimuovere la lente originale a incastro Pinlock®" alla prossima pagina.

❗ AVVERTENZA!

- Flettere adeguatamente la visiera quando si fissa la lente originale a incastro Pinlock®. In caso contrario, i perni eccentrici potrebbero danneggiarsi.
- Pulire la parte interna della visiera prima di applicare la lente originale a incastro Pinlock®. Fare attenzione a non toccare la parte antiappannamento del lato con la guarnizione in silicone.
- Non utilizzare prodotti a base di petrolio, diluenti, detergenti per il vetro, ecc. Questi danneggerebbero il materiale della lente originale a incastro Pinlock®.
- Non lasciare la lente originale a incastro Pinlock® in luoghi la cui temperatura potrebbe superare i 50°C o vicino a fonti di calore, né utilizzare un'asciugatrice o il fuoco per asciugarla. Il calore potrebbe danneggiare il materiale della lente originale a incastro Pinlock®.

❗ AVVERTENZA! *Lente originale a incastro Pinlock®

- La lente originale a incastro Pinlock® è compatibile solo con visiere specifiche.
- Se nello spazio tra la lente originale a incastro Pinlock® e la visiera cade pioggia o entra acqua, rimuovere la lente originale a incastro Pinlock® dalla visiera e asciugare entrambe. Quindi, fissare nuovamente la lente originale a incastro Pinlock® sulla visiera.
- Per eseguire la manutenzione, rimuovere la lente originale a incastro Pinlock® periodicamente. In caso contrario, la guarnizione in silicone della lente aderirebbe alla visiera.
- Non utilizzare visiere o perni diversi da quelli apposti per la lente originale a incastro Pinlock®.
- Si prega di notare che tenendo i dispositivi di ventilazione chiusi o utilizzando il paravento durante la guida, la lente originale a incastro Pinlock® potrebbe appannarsi.
- Sostituire la lente originale a incastro Pinlock® se le prestazioni antiappannamento diminuiscono e/o la stessa si graffia.
- La guarnizione in silicone potrebbe entrare nel campo visivo in determinate posizioni di guida.

8 Apertura e chiusura del parasole interno

Il casco è dotato di un parasole interno che protegge gli occhi dai riflessi durante le ore di luce. Può essere aperto o chiuso quando necessario.

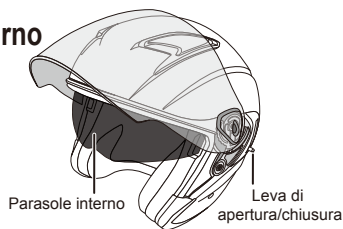

Continua alla prossima pagina (P-17) 

–Aprire/Chiudere il parasole interno–

Apertura

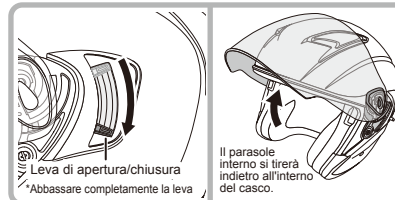

Abbassando la leva, il parasole interno si tirerà indietro all'interno del casco.

Chiusura

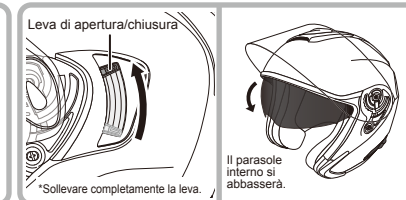

Sollevando la leva, il parasole interno si abbasserà.

⚠ ATTENZIONE: Leva di apertura/chiusura

Per aprire il parasole interno, abbassare completamente la leva. Utilizzare il casco con la leva in posizione intermedia provocherà l'abbassamento del parasole interno a causa delle vibrazioni e di altri fattori.

❗ AVVERTENZA!



Non azionare il parasole interno tenendolo direttamente con la mano. Così facendo, il parasole interno potrebbe danneggiarsi. Azionarlo utilizzando la leva di apertura/chiusura.

⚠ ATTENZIONE!

- Aprire il parasole interno durante la guida notturna, in galleria o in luoghi bui.
- Aprire il parasole interno se si prevedono cambiamenti di temperatura come pioggia improvvisa, ingresso in galleria o luoghi con differenze di altezza significative. In tali circostanze, il parasole interno potrebbe appannarsi improvvisamente a causa della differenza tra la temperatura interna e quella esterna al casco.

❗ Se la leva di apertura/chiusura è rotta

Se la leva di apertura/chiusura è rotta, contattare un rivenditore autorizzato Kabuto per informazioni dettagliate sulla riparazione. (cfr. pagg. 24-25). Si prega di notare che se si ritiene che le prestazioni di sicurezza del casco non possano essere garantite in seguito alla riparazione, l'ordine potrebbe non essere accettato.

9 Rimuovere e sostituire il parasole interno

–Rimuovere il parasole interno–

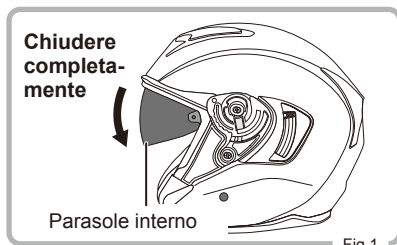

- ① Chiudere completamente il parasole interno.

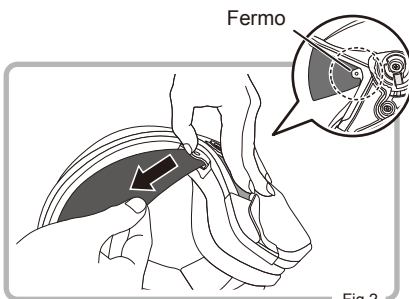

- ② Sollevando il fermo della parte di fissaggio, tirare il parasole interno verso l'esterno per sganciarne il lato.

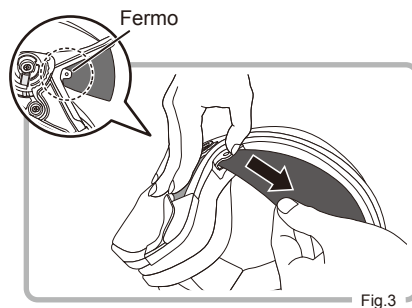

- ③ Tirando l'altro lato del parasole interno seguendo la stessa procedura spiegata nella fase ②, il parasole interno si sgancerà completamente dal casco.

–Fissare il parasole interno–

- ① Assicurarsi che la leva sia completamente alzata (il parasole interno è in posizione completamente chiusa).



Continua alla prossima pagina (P-19)

- ② Spingere l'estremità del parasole interno nel foro di fissaggio e assicurarsi che la sporgenza sia inserita al suo interno.



- ③ Ripetere la stessa procedura per l'altro lato del parasole interno per completare il fissaggio dello stesso.

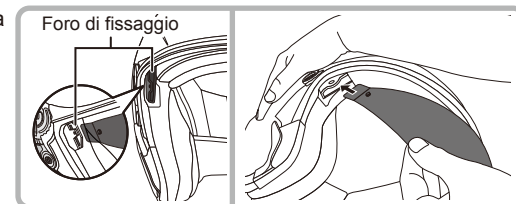

! AVVERTENZA!

Dopo aver eseguito l'installazione del parasole interno, provare ad aprirlo e chiuderlo tre o quattro volte per confermare che tale movimento avvenga senza problemi. In caso di problemi nel movimento di apertura e chiusura o in presenza di suoni anomali, consultare ancora una volta la procedura indicata nel presente libretto e fissare nuovamente il parasole interno.

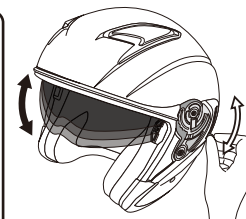

10 Rimuovere e sostituire il kit di guanciali

–Rimuovere i guanciali–

- ① Aprire i tre automatici sul lato posteriore dei guanciali. (Fig. 1)
② Afferrare saldamente il centro del guanciale e tirare per rimuoverlo. (Fig. 2)

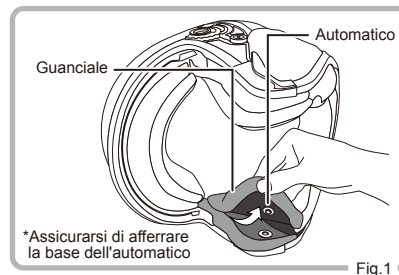

Fig.1

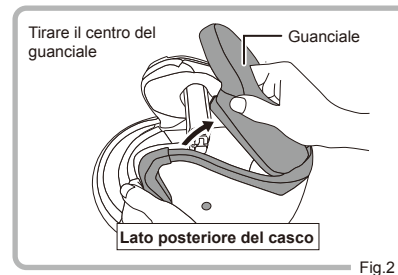

Fig.2

Continua alla prossima pagina (P-20)

❗ AVVERTENZA!

Per aprire gli automatici sul guanciale, assicurarsi di afferrarli dalla base. Rimuovere il guanciale afferrandolo lontano dagli automatici può danneggiare la parte.

Riferimento **Protettori auricolari**

I protettori auricolari si trovano sotto i guanciali sui lati della calotta del casco. I protettori auricolari sono fissati con una chiusura a strappo. In base alle necessità, i protettori auricolari possono essere rimossi.

*I protettori auricolari sono uguali per la destra e la sinistra.

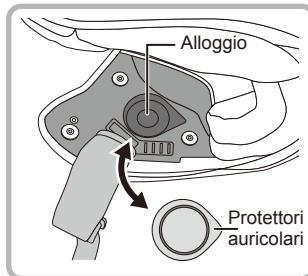

-Fissare i guanciali-

- 1 Utilizzare il simbolo della freccia ← come guida, mettere il bordo dell'interfodera dell'imbottitura interna nell'incastro (è possibile trovare l'incastro
- 2 3 girando il profilo in gomma).
Chiudere i tre automatici.
- 4 Ripetere la stessa procedura per l'altro lato. (Fig. 4)

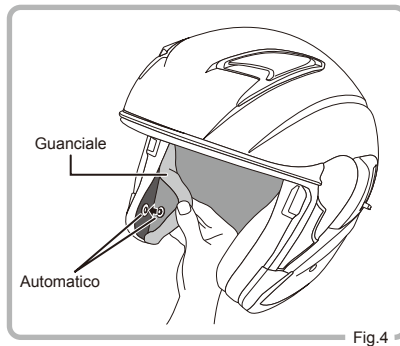
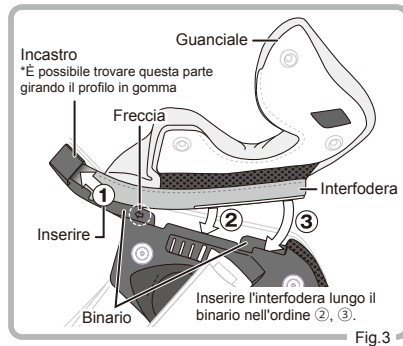

❗ AVVERTENZA!

Per la migliore vestibilità, fissare correttamente le fodere.

11 Rimuovere e sostituire l'imbottitura interna

-Rimuovere l'imbottitura interna-

- 1 Sganciare gli automatici nell'area della fronte dal casco tirando verso il basso. (Fig. 1)
- 2 Aprire i due automatici sulla parte posteriore del casco per rimuovere completamente l'imbottitura interna. (Fig. 2)

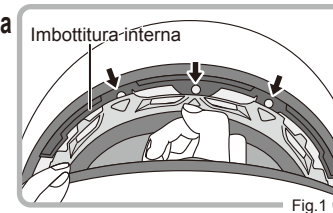

❗ AVVERTENZA!

Non rimuovere gli automatici e le interfodere con forza. Tirarli lentamente e con delicatezza. In caso contrario, le fodere e le altre parti potrebbero danneggiarsi.

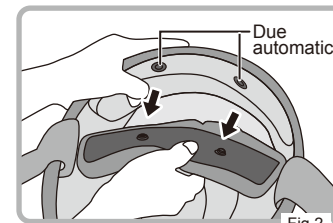

-Fissare l'imbottitura interna-

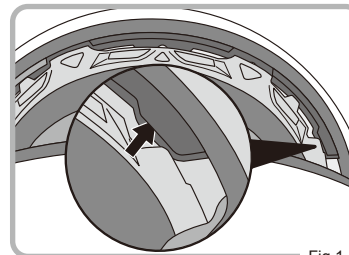

- 1 In primo luogo, inserire l'interfodera dell'area della fronte sulla parte laterale del casco.

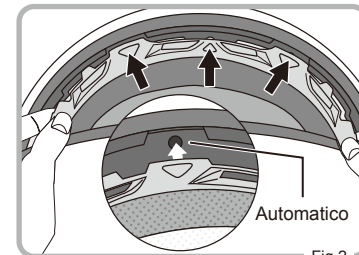

- 2 Quindi, agganciare ciascuno dei tre automatici sul lato del casco come mostrato nella Fig. 2.

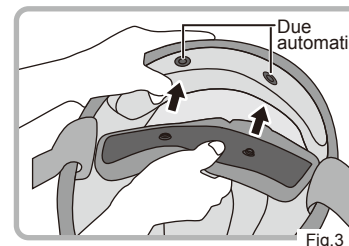

- 3 Infine, completare il fissaggio chiudendo i due automatici sulla parte posteriore.

❗ AVVERTENZA!

- Assicurarsi di chiudere gli automatici. Guidare con gli automatici allentati è molto pericoloso.
- Per una migliore vestibilità, fissare correttamente le fodere.

Riferimento Compatibilità dell'imbottitura interna e del kit di guanciali

Gli interni EXCEED sono intercambiabili come indicato nella tabella in basso. Questi si adattano perfettamente alle combinazioni originali.

Imbottitura interna EXCEED

	Dimensione della calotta	Dimensione del casco	Spessore dell'imbottitura (di base)	Compatibilità	In dotazione
	M	XS S	18 mm 15 mm	Compatibile con le taglie XS e S	Imbottitura interna x 1
L	M	15 mm			
	L	12 mm			
	XL	9 mm			

Kit di guanciali EXCEED

	Dimensione della calotta	Dimensione del casco	Spessore dell'imbottitura (di base)	Compatibilità	In dotazione
	M	XS	35 mm	Compatibile con tutte le taglie	Kit di guanciali (R+L) x 1
S		30 mm			
L	M	35 mm			
	L	30 mm			
	XL	25 mm			

Kit di fodere del sottogola EXCEED

	Compatibilità	In dotazione
	Intercambiabile tra tutte le taglie	Fodera del sottogola (R/L) x 1 kit

IMPORTANTE

Note sulla pulizia dell'interno (imbottitura interna, kit di guanciali e fodere del sottogola)

- Gli interni di questo casco sono completamente lavabili in lavatrice. Inserire ogni imbottitura in una retina ed effettuare il lavaggio separatamente.
- Usare un detersivo con acqua o acqua tiepida. Non utilizzare mai acqua calda, detersivi chimici e solventi organici. Tali agenti possono compromettere la qualità e danneggiare le imbottiture.
- Anche i detersivi disponibili in commercio possono causare un leggero scolorimento dell'imbottitura, a seconda del tipo di detersivo. Pertanto, se possibile si consiglia di lavare ogni imbottitura separatamente.
- Utilizzando una lavatrice la cui funzione di asciugatura porta la temperatura a 50°C o più, si rischia di compromettere la qualità dell'imbottitura e di danneggiarla. Non utilizzare tali dispositivi per la pulizia dell'imbottitura.
- Lasciar scolare l'imbottitura dopo il lavaggio e farla asciugare all'ombra, evitando quindi l'esposizione diretta alla luce solare. Dopo essersi assicurati che sia sufficientemente asciutta, fissarla al casco.
- Gli interni sono articoli soggetti a usura. Anche in caso di utilizzo normale, il tessuto e la gomma interna possono usurarsi e logorarsi in base alla frequenza di utilizzo. Si consiglia di sostituirle con imbottiture nuove quando opportuno.

Riferimento Materiali funzionali adottati in EXCEED

COOLMAX®

I tessuti interni sono realizzati in COOLMAX®, che consente una rapida evaporazione del sudore e dona una sensazione di freschezza, per un utilizzo confortevole.

–Il sudore evapora velocemente per una sensazione di freschezza e un utilizzo confortevole–

- Quando il corpo produce sudore, COOLMAX® lascia fuoriuscire l'umidità e permette all'aria esterna di entrare per raffreddare e asciugare il corpo. In tal modo, la temperatura della superficie corporea si abbassa e l'umidità si regola di conseguenza.
- COOLMAX® dona al tessuto un tocco di naturalezza grazie alla sua morbidezza e leggerezza e alle buone proprietà di permeabilità.

*COOLMAX® è il nome commerciale registrato di INVISTA.

Lista delle parti di ricambio di EXCEED • Riparazioni • Contatti

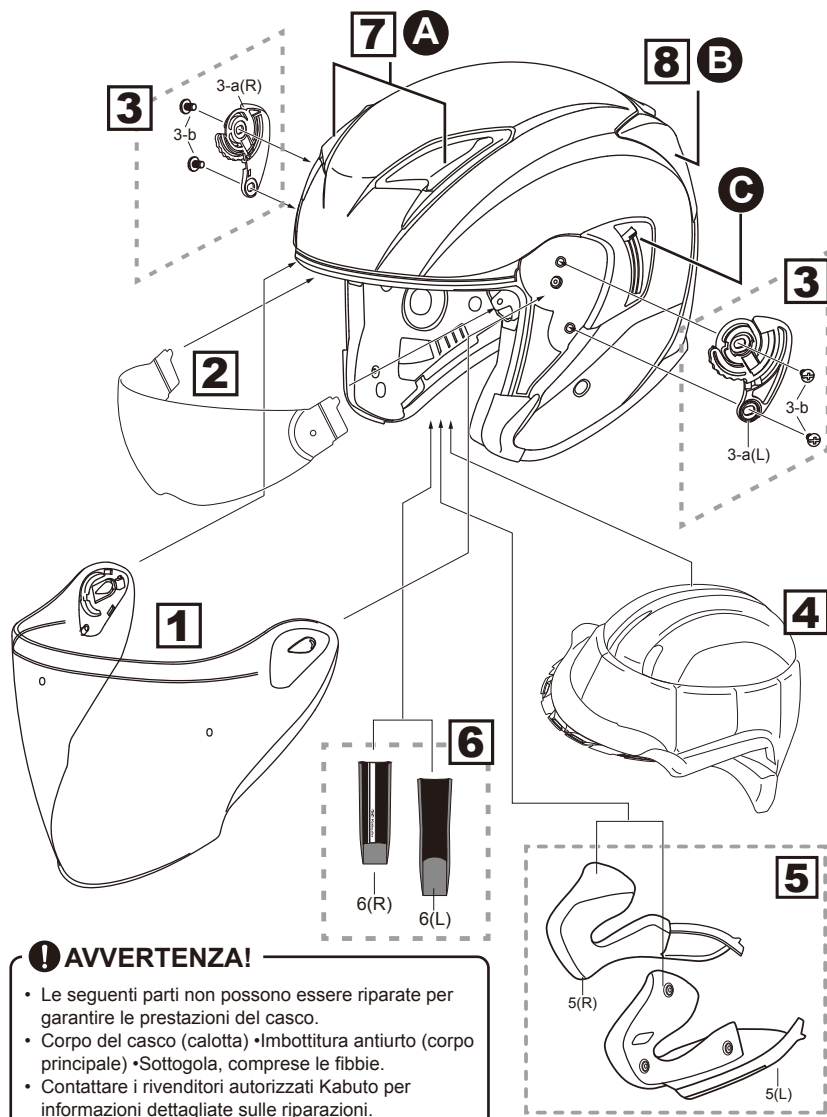

⚠ AVVERTENZA!

- Le seguenti parti non possono essere riparate per garantire le prestazioni del casco.
- Corpo del casco (calotta) • Imbottitura antiurto (corpo principale) • Sottogola, comprese le fibbie.
- Contattare i rivenditori autorizzati Kabuto per informazioni dettagliate sulle riparazioni.

Lista delle parti di ricambio di EXCEED

	Ricambi	Contenuto
①	Visiera SAJ-2N	1: Visiera SAJ-2N (standard: trasparente)
②	Parasole interno CF-2	2: Parasole interno CF-2 (standard: TA Smoke)
③	Kit del meccanismo della visiera	3-a: Meccanismo della visiera SAJ (R/ L) x 1 3-b: Vite 6x6 x 4
	Kit di viti 6x6	3-b: Vite 6x6 x 4
④	Imbottitura interna EXCEED	4: *cfr. pagina 22 (XS, S, M, L, XL) Imbottitura interna x 1
⑤	Kit di guanciali EXCEED	5: *cfr. pagina 22 (XS, S, M, L, XL) Guanciaie (R/L) x 1
⑥	Kit di fodere del sottogola EXCEED	6: *cfr. pagina 22 (uguale per tutte le taglie) Kit di fodere del sottogola (R/L) x 1
⑦	Ventilazione superiore EXCEED	7: Ventilazione superiore EXCEED (qualsiasi lato, qualsiasi colore) x 1
⑧	Ventilazione posteriore EXCEED	8: Ventilazione posteriore EXCEED (qualsiasi colore), x 1
OPZIONALE	Lente originale a incastro Pinlock® SAJ-P	Opzionale: lente originale a incastro Pinlock® SAJ-P

- Le parti sopra elencate sono disponibili presso i rivenditori autorizzati Kabuto.
- Per le parti disponibili in più colori, è necessario specificare il colore desiderato al momento dell'ordine.
- I materiali e le specifiche sono soggetti a modifiche senza preavviso per migliorare ulteriormente le prestazioni del prodotto.
- Per maggiori informazioni sulle parti, consultare il nostro sito web.

EXCEED: Parti disponibili per la riparazione

Queste parti sono riparate a spese dell'utilizzatore, a meno che non si tratti di danni attribuibili a un difetto dei materiali e della lavorazione dei caschi Kabuto.

	Nome della parte e riparazione	Colore/lato	Note
A	Ventilazione superiore	Qualsiasi colore/ Destra o sinistra	Acquistabile
B	Ventilazione posteriore	Qualsiasi colore	Acquistabile
C	Parasole interno - Leva di apertura/chiusura	Uguale per tutti i colori	Solo riparazione

Contatti per domande e richieste di riparazione

Richiesta di riparazione

Contatti per domande e richieste di riparazione

*Dopo l'ispezione, se si ritiene che le prestazioni di sicurezza del casco non possano essere garantite in seguito alla riparazione, l'ordine potrebbe non essere accettato.

Parti che non possono essere riparate

Per salvaguardare le prestazioni del casco, le seguenti parti non possono essere riparate.

- Corpo del casco (calotta) • Imbottitura antiurto (corpo principale, area della mentoniera) • Sottogola, comprese le fibbie

*Contattare i rivenditori autorizzati Kabuto per informazioni dettagliate sulle riparazioni e altri aspetti.