



EXCEED



Εγχειρίδιο Χρήσης

ΠΡΙΝ ΤΗ ΧΡΗΣΗ

**ΠΡΙΝ ΤΗ ΧΡΗΣΗ, ΒΕΒΑΙΩΘΕΙΤΕ ΟΤΙ
ΔΙΑΒΑΣΑΤΕ ΠΡΟΣΕΚΤΙΚΑ ΑΥΤΟ ΤΟ
ΕΓΧΕΙΡΙΔΙΟ ΧΡΗΣΗΣ ΚΑΙ ΚΡΑΤΗΣΤΕ ΤΟ ΓΙΑ
ΜΕΛΛΟΝΤΙΚΗ ΧΡΗΣΗ**

OGK KABUTO CO., LTD.
6-3-4, NAGATANISHI, HIGASHIOSAKA, OSAKA, 577-0016, JAPAN.
TEL:+81-6-6748-7806 FAX:+81-6-6747-8023
www.ogkkabuto.com

EXCEED

Εγχειρίδιο Χρήσης

Εγχειρίδιο Χρήσης EXCEED • Πίνακας Περιεχομένων Σ-2

Περιγραφή Εξαρτημάτων Σ-3

Για Ασφαλή και Άνετη Χρήση

ΣΗΜΕΙΩΣΕΙΣ ΠΡΙΝ ΑΠΟ ΤΗ ΧΡΗΣΗ Σ-4

Ιμάντες Σαγονιού

1 Αφαίρεση και Αντικατάσταση των Καλυμμάτων Ιμάντων Σαγονιού Σ-6

2 Σύνδεση και Αποσύνδεση των Ιμάντων Σαγονιού Σ-7

Λειτουργίες Εξαερισμού

3 [Σύστημα Εξαερισμού] και [Σταθεροποιητής Συνείδησης ^{PATENTED}] Σ-8

4 Λειτουργία Εξαερισμού και Λειτουργίες Κλείστρου Σ-9

Θωράκιση

5 [Single Action Shield System ^{PATENTED}] Σ-10

6 Αφαίρεση και Αντικατάσταση των Βάσεων Θωράκισης Σ-12

7 [Προαιρετικά εξαρτήματα] Πρωτότυπος Πρόσθετος Φακός Pinlock® Σ-14

8 Άνοιγμα και Κλείσιμο του Εσωτερικού Προστατευτικού Ήλιου Σ-16

9 Αφαίρεση και Αντικατάσταση του Εσωτερικού Προστατευτικού Ήλιου Σ-18

Εσωτερικό (Εσωτερικό στήριγμα και σετ στηριγμάτων ζυγωματικών)

10 Αφαίρεση και Αντικατάσταση του σετ Στηριγμάτων Ζυγωματικών Σ-19

[Αναφορά] Καλύμματα Αυτιών Σ-20

11 Αφαίρεση και Αντικατάσταση του Εσωτερικού Στηρίγματος Σ-21

[Αναφορά] Συμβατότητα του Εσωτερικού Στηρίγματος και του σετ
Στηριγμάτων Ζυγωματικών Σ-22

ΣΗΜΑΝΤΙΚΟ Σημειώσεις για τον Καθαρισμό του Εσωτερικού
(Εσωτερικό στήριγμα, σετ Στηριγμάτων Ζυγωματικών και Καλύμματα Ιμάντων Σαγονιού) Σ-23

[Αναφορά] Λειτουργικά Υλικά του EXCEED Σ-23

Κατάλογος Ανταλλακτικών Εξαρτημάτων • Επίσκευή • Επικοινωνία

Κατάλογος Ανταλλακτικών Εξαρτημάτων και Πίνακας Επίσκευών Σ-24

Επικοινωνία για Ερωτήσεις και Αιτήματα Επίσκευής



ΣΗΜΕΙΩΣΕΙΣ ΠΡΙΝ ΤΗ ΧΡΗΣΗ

Σας ευχαριστούμε πολύ που αγοράσατε το κράνος Kabuto. Αυτό το εγχειρίδιο οδηγιών περιγράφει τον σωστό χειρισμό, τις διάφορες λειτουργίες, και την αφαίρεση και αντικατάσταση κάθε μέρους αυτού του κράνους. Παρακαλούμε, διαβάστε αυτό το Εγχειρίδιο Χρήσης προσεκτικά πριν από τη χρήση. Αφού το διαβάσετε, αποθηκεύστε το Εγχειρίδιο για μελλοντική αναφορά. Το κράνος είναι απλώς ένα στοιχείο προστασίας, με σκοπό την ελαχιστοποίηση του κινδύνου σε περίπτωση ατυχήματος. Δεν μπορεί να εξασφαλίσει την πλήρη ασφάλεια. Χρησιμοποιήστε αυτό το κράνος σωστά, κατανοώντας πολύ καλά αυτό το σημείο. Παρακαλούμε κατανοήστε και ακολουθήστε τις οδηγίες και τις πληροφορίες σε αυτό το Εγχειρίδιο Χρήσης για να απολαύσετε την ευχάριστη και ασφαλή βόλτα σας με μοτοσικλέτα.

! Επιλέξτε το σωστό μέγεθος!

Είναι πολύ επικίνδυνο να φοράτε πολύ μεγάλο μέγεθος κράνους. Μπορεί να ταλαντεύεται ενώ οδηγείτε τη μοτοσικλέτα. Εάν φοράτε πολύ μικρό κράνος, σφίγγει και πονάει το κεφάλι σας. Επομένως, είναι σημαντικό να επιλέξετε το μέγεθος κράνους που σας ταιριάζει.

! Ασφαλίστε τους ιμάντες σαγονιού πριν την οδήγηση

Το κράνος έχει σχεδιαστεί για να συγκρατείται με ιμάντες κάτω από το σαγόνι. Για να εξασφαλιστεί η κατάλληλη προστασία, το κράνος πρέπει να ταιριάζει στο κεφάλι σας. Όταν το φοράτε, προσαρμόστε το ώστε να ακουμπά σωστά στο κεφάλι, στερεώστε καλά τα λουριά του σαγονιού για να εξασφαλίσετε την ασφάλεια σας. Οι ιμάντες του σαγονιού εμποδίζουν το κράνος να ξεκολλήσει, στις περισσότερες περιπτώσεις.

! Ποτέ μη χρησιμοποιείτε το κράνος μετά από χτύπημα

Τα στηρίγματα είναι απαραίτητα για την επιδιωκόμενη απόδοση του κράνους. Αυτό το κράνος έχει σχεδιαστεί για να απορροφά την ενέργεια πρόσκρουσης όταν εξαρτήματα όπως ο σκελετός και τα στηρίγματα καταστρέφονται μερικώς από κρούση. Ακόμα κι αν οπτικά δεν είναι εμφανής η ζημιά, θα μπορούσε να έχει υποστεί σοβαρή ζημιά από μια μικρή πρόσκρουση. Ανεξάρτητα από τον βαθμό της ζημιάς, το κράνος που υπέστη πρόσκρουση ή χτυπήθηκε έστω και μία μόνο φορά δεν πρέπει να χρησιμοποιείται πλέον. Να χειρίζεστε πάντα το κράνος με προσοχή και φροντίστε να μην καθίσει κάποιος πάνω του ή να πέσει κάτω.

! Ποτέ μην τροποποιείτε το κράνος

Για να διατηρήσετε πλήρως την απόδοση αυτού του κράνους, μην επιχειρήσετε να το αποσυναρμολογήσετε ή να το αλλάξετε με οποιονδήποτε τρόπο, όπως να κάνετε τρύπες σε αυτό ή να κόψετε (ή οποιοδήποτε από τα εξαρτήματά του).

! Φροντίδα και καθαρισμός κράνους

Για να καθαρίσετε το κράνος, χρησιμοποιήστε κοινό απορρυπαντικό με ουδέτερο pH αραιωμένο με καθαρό νερό. Το πανί δεν πρέπει να είναι βρεγμένο. Στη συνέχεια σκουπίστε το απαλά με στεγνό πανί. Τέλος, σκουπίστε το διάλυμα απορρυπαντικού χρησιμοποιώντας ένα πανί ξεπλυμένο με καθαρό νερό και αφήστε το κράνος να στεγνώσει εντελώς, αλλά όχι στο φως του ήλιου. Όσον αφορά στα κράνη με αφαιρούμενο εσωτερικό, διαβάστε προσεκτικά το εγχειρίδιο χρήσης για αυτό το μοντέλο προτού επιχειρήσετε να αφαιρέσετε το εσωτερικό και καθαρίστε το σύμφωνα με τη διαδικασία που παρέχεται.

Για να καθαρίσετε το κράνος μη χρησιμοποιείτε αλατούχο νερό ή ζεστό νερό (πάνω από 50 °C).

! Μη χρησιμοποιείτε βαφή ή διαλυτικό

Οποιοδήποτε βαφή, κόλλα, αυτοκόλλητο κ.λπ. (ή η χρήση απορρυπαντικών και διαλυτών διαφορετικών από αυτά που προβλέπονται) μπορεί όχι μόνο να μειώσει σημαντικά την αρχική προστατευτική απόδοση του κράνους, αλλά και να προκαλέσει ζημιά στο κράνος που δεν μπορεί να ανιχνευθεί από το γυμνό μάτι.

! Χρησιμοποιήστε το κράνος σας με προσοχή

Μην πετάτε το κράνος σας στο πάτωμα και μην κάθεστε επάνω του. Το κράνος απορροφά κραδασμούς κάθε φορά που το χειρίζεστε έτσι και η ικανότητα απορρόφησης κραδασμών θα μειωθεί. Χειριστείτε το κράνος σας με προσοχή, ώστε να διασφαλίσετε την πλήρη λειτουργία του σε περίπτωση ατυχήματος. Μη χρησιμοποιείτε το κράνος σας για κανέναν άλλο σκοπό εκτός από την προστασία του κεφαλιού σας ενώ οδηγείτε.

! Φύλαξη του κράνους

Αφού χρησιμοποιήσετε το κράνος, τοποθετήστε το στην τσάντα του κράνους και φυλάξτε το σε ένα επίπεδο σημείο, όπως ένα ράφι. το κράνος μπορεί να καταστραφεί εάν κυλήσει ή πέσει κάτω. Μην αφήνετε το κράνος σε θερμοκρασία πάνω από 50 °C π.χ. δίπλα σε θερμάστρα ή κάτω από το φως του ήλιου σε ένα αυτοκίνητο.

! Φροντίδα και καθαρισμός της θωράκισης

Αφού χρησιμοποιήσετε το κράνος σας, με ένα βρεγμένο μαλακό πανί, σκουπίστε ελαφρά τυχόν βρωμιές (π.χ. Όταν η θωράκιση βραχεί (π.χ. νερό της βροχής), θα πρέπει πάντα να σκουπίζεται με ένα μαλακό πανί μετά τη χρήση. Κατά τον καθαρισμό της θωράκισης, μη χρησιμοποιείτε ποτέ διαλύτες με βάση το πετρέλαιο ή απορρυπαντικά που περιέχουν λειαντικά.

Η επαφή με προϊόντα πετρελαίου και άλλους διαλύτες μπορεί να βλάψει τις οπτικές ιδιότητες και να μειώσει τη μηχανική αντοχή.

Για να καθαρίσετε τη θωράκιση, χρησιμοποιήστε κάποιο κοινό απορρυπαντικό με ουδέτερο pH, αραιωμένο με καθαρό νερό, χρησιμοποιώντας ένα μαλακό πανί και σκουπίστε απαλά. Τέλος, σκουπίστε το με ένα μαλακό πανί που δεν αφήνει χνούδι. Για να καθαρίσετε τη θωράκιση, μη χρησιμοποιείτε αλατούχο νερό ή ζεστό νερό (πάνω από 50 °C).

! Προειδοποιήσεις για τη θωράκιση

Εάν η θωράκιση φέρει την ένδειξη «Χρήση μόνο την ημέρα», η ορατότητα περιορίζεται στις συνθήκες φωτός της ημέρας και δεν είναι κατάλληλη για χρήση τη νύχτα. Οι φιμέ φακοί δεν είναι κατάλληλοι για χρήση τη νύχτα.

Γρατσουινές στη θωράκιση και τα γυαλιά μειώνουν την ορατότητα και αυτό είναι πολύ επικίνδυνο. Τέτοιες θωρακίσεις δεν πρέπει ποτέ να χρησιμοποιούνται τη νύχτα και πρέπει να αντικαθίστανται.

Η επαφή με προϊόντα πετρελαίου και άλλους διαλύτες μπορεί να βλάψει τις οπτικές ιδιότητες και να αποδυναμώσει την αντοχή της θωράκισης. Μην προσπαθήσετε ποτέ να ανοίξετε και να κλείσετε ή να αφαιρέσετε την ασπίδα ενώ οδηγείτε.

! Σημειώσεις για τη χρήση του κράνους κάλυψης όλου του προσώπου

Όταν φοράτε κράνος για όλο το πρόσωπο, η θερμοκρασία στο κράνος διατηρείται σχεδόν σταθερή κατά την οδήγηση, αλλά το περιβάλλον αλλάζει συνεχώς αφού κινείστε με μεγάλη ταχύτητα. Για τον λόγο αυτό, σε περίπτωση ξαφνικής βροχής, αμέσως μετά την είσοδο σε σήραγγα ή σε μέρος με μεγάλη διαφορά υψομέτρου όπως ένα μονοπάτι στο βουνό, προκαλείται διαφορά θερμοκρασίας μέσα και έξω από το κράνος. Ως αποτέλεσμα, το κάλυμμα του κράνους μπορεί να θλωθεί ξαφνικά. Σε περίπτωση που είναι ενδεχόμενος ένας τέτοιος κίνδυνος, να είστε προσεκτικοί με τη ρύθμιση της θωράκισης ή την επιβράδυνση της ταχύτητάς σας εκ των προτέρων. Ποτέ μην ανοίγετε και κλείνετε τη θωράκιση και μην προσαρμόζετε το κλείστρο εξερισμού ενώ οδηγείτε γιατί είναι πολύ επικίνδυνο. Έτσι, λειτουργήστε τα πριν από την οδήγηση.

1 Αφαίρεση και Αντικατάσταση των Καλυμμάτων Ιμάντων Σαγονιού

Μπορείτε να πλύνετε τα καλύμματα των ιμάντων σαγονιού αφαιρώντας τα από τους ιμάντες σαγονιού.

-Αφαίρεση-

1. Λύστε τον συνδετήρα αγκίστρου στο άκρο κάθε ιμάντα σαγονιού.
2. Τραβήξτε το κάλυμμα του ιμάντα σαγονιού από το κύριο μέρος του ιμάντα σαγονιού για να το αφαιρέσετε.

-Τοποθέτηση-

1. Στην αντίστροφη σειρά από την αφαίρεση (προσέξτε τη φορά του καλύμματος ιμάντα σαγονιού), αφήστε τον ιμάντα να εισέλθει στο πάνω μέρος του καλύμματος ιμάντα σαγονιού και αφήστε το άκρο του ιμάντα να εξέλθει από την οπή στο κάλυμμα ιμάντα σαγονιού.
2. Τέλος, συνδέστε τον συνδετήρα αγκίστρου.

-Αφαίρεση και Αντικατάσταση των Καλυμμάτων Ιμάντων Σαγονιού-

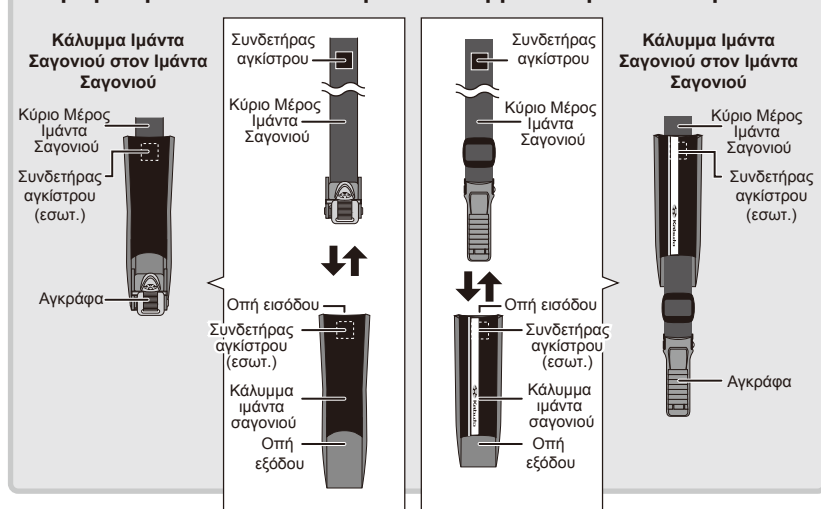

! ΠΡΟΣΟΧΗ!

Λάβετε υπόψη σας τα πλαινά των καλυμμάτων του ιμάντα σαγονιού. Η μπροστινή όψη είναι από συνθετικό δέρμα. Η οπίσθια όψη είναι οι πλαινές πινελιές του σαγονιού.

2 Σύνδεση και Αποσύνδεση του Ιμάντα Σαγονιού

Αυτό το κράνος χρησιμοποιεί το σύστημα «Micro-Ratchet-Buckle» για εύκολη σύνδεση και αποσύνδεση των ιμάντων σαγονιού.

-Σύνδεση του Ιμάντα Σαγονιού-



Εισαγάγετέ τον στην αγκράφα

-Αποσύνδεση της αγκράφας-



! ΠΡΟΣΟΧΗ!

Βεβαιωθείτε ότι ασφαρίζετε τον ιμάντα σαγονιού. Σε διαφορετική περίπτωση, σε τυχόν πτώση ή ατύχημα κατά την οδήγηση, το κράνος μπορεί να φύγει από τη θέση του, προκαλώντας σοβαρό τραυματισμό.

Προσαρμογή του Μήκους του Ιμάντα Σαγονιού

-Κατάλληλο Μήκος Ιμάντα Σαγονιού-

Φορέστε το κράνος και στερεώστε σφιχτά την αγκράφα. Το σωστό μήκος του ιμάντα του σαγονιού θα επέτρεπε στον δείκτη σας να γλιστρήσει μεταξύ των ιμάντων και του λαιμού σας. Εάν το μήκος δεν είναι κατάλληλο, παρακαλούμε προσαρμόστε το μήκος των ιμάντων του σαγονιού.

<Πλευρική όψη>

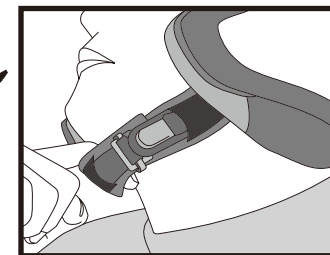
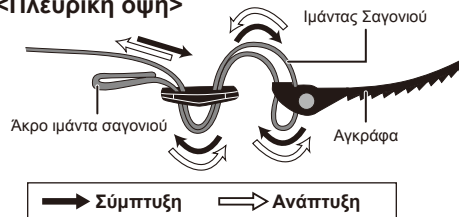

! ΠΡΟΣΟΧΗ!

Φροντίστε να ρυθμίσετε σωστά το μήκος των ιμάντων σαγονιού του κράνους. Διαφορετικά, το κράνος σας μπορεί να φύγει από τη θέση του ή να πνίξει τον λαιμό σας σε περίπτωση ατυχήματος κατά την οδήγηση. Οι ιμάντες σαγονιού παίζουν πολύ σημαντικό ρόλο. Επομένως, ρυθμίστε σωστά και με ασφάλεια τους ιμάντες του κράνους σας πριν οδηγήσετε.

3 [Σύστημα Εξαερισμού] και [Σταθεροποιητής Συνείδησης ΠΑΤΕΝΤΑ]

Εξαερισμός Κεφαλής Οπίσθιος Εξαερισμός



[Σύστημα Εξαερισμού]

Το σύστημα εξαερισμού μεταφέρει τον αέρα από το περιβάλλον στο εσωτερικό και εξωθεί τον εσωτερικό υγρό αέρα μέσω πίεσης από το μπροστινό μέρος, κατά τη διάρκεια της οδήγησης. Οι εξαερισμοί είναι εξοπλισμένοι με κλείστρο που αποτρέπει την είσοδο κρύου αέρα και σταγόνων στο κράνος.

<Δομή Εξαερισμού>

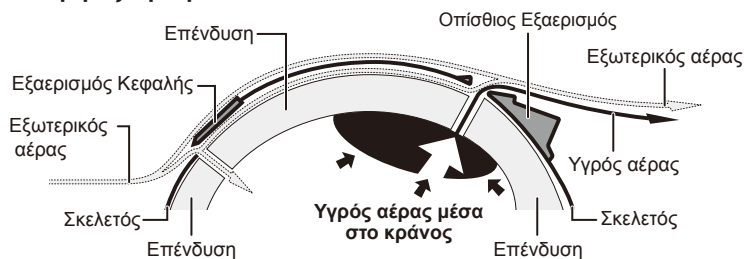

Σταθεροποιητής Συνείδησης ΠΑΤΕΝΤΑ

[Σταθεροποιητής Συνείδησης ΠΑΤΕΝΤΑ]

Η μοναδική, πατενταρισμένη αεροδυναμική συσκευή της Kabuto; ο **Σταθεροποιητής Συνείδησης ΠΑΤΕΝΤΑ**; αναπτύχθηκε αναλύοντας τα αποτελέσματα πειραμάτων με τούνελ αέρα σε διάφορες γωνίες. Αυτό το μοναδικό σύστημα ελέγχει τη ροή αέρα γύρω από το κράνος και μειώνει το φορτίο κατά την οδήγηση.

*Αρ. Πατέντας 4311691

4 Λειτουργία Εξαερισμού και Λειτουργίες Κλείστρου

Εξαερισμός Κεφαλής Οπίσθιος Εξαερισμός



Για Άνοιγμα

-Άνοιγμα/Κλείσιμο του Εξαερισμού Κεφαλής-

Για Άνοιγμα

Σύρετε το κλείστρο προς τα πίσω και ο αεραγωγός ανοίγει και επιτρέπει τη ροή του αέρα.

Για Κλείσιμο

Για Κλείσιμο

Σύρετε το κλείστρο προς τα εμπρός και ο αεραγωγός κλείνει και αποτρέπει τη ροή αέρα.

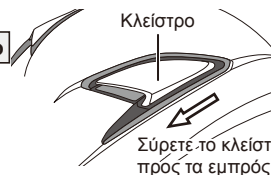

-Άνοιγμα/Κλείσιμο του Οπίσθιου Εξαερισμού-

Για Άνοιγμα

Σύρετε το κλείστρο προς τα πίσω και ο αγωγός αέρα ανοίγει για να εξαγάγει τον ζεστό αέρα από το κράνος.

Για Άνοιγμα

Για Κλείσιμο

Σύρετε το κλείστρο προς τα εμπρός για να το κλείσετε. Θα κλείσει ο αεραγωγός και θα διακοπεί η ροή του αέρα.

Για Κλείσιμο

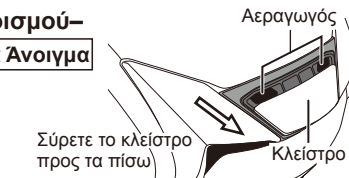

! ΠΡΟΣΟΧΗ!

Μη χρησιμοποιείτε έντονη πίεση στους εξαερισμούς. Βεβαιωθείτε ότι τους χειρίζεστε προσεκτικά.

*Διαβάστε το σημείωμα «ΠΡΟΣΟΧΗ» και «Επιδιόρθωση των εξαερισμών» στην επόμενη σελίδα.

⚠ ΠΡΟΣΟΧΗ!

- Ο χειρισμός του κλείστρου ή του καλύμματος των εξαερισμών ενώ οδηγείτε τη μηχανή είναι πολύ επικίνδυνος. Ποτέ μην τα χειρίζεστε κατά την οδήγηση. Χειριστείτε τα πριν την οδήγηση ή αφότου σταματήσετε σε ασφαλές μέρος.
- Οι αεραγωγοί (οπές εισόδου και εξόδου του αέρα) των εξαερισμών έχουν σχεδιαστεί στο βέλτιστο μέγεθος και ποσότητα για μεγάλες συγκρούσεις σε περίπτωση ατυχήματος και πτώσης. Η προσαρμογή μεγάλωνοντας ή δημιουργώντας περισσότερους αεραγωγούς θα μπορούσε να μειώσει σημαντικά την απόδοση ασφαλείας τους και μπορεί να προκαλέσει σοβαρό τραυματισμό σε περίπτωση ατυχήματος. Ποτέ μην προσαρμόζετε το κράνος σας.

⚠ Επισκευή των Εξαερισμών

Όταν υποστεί ζημιά κάποιος εξαερισμός, θα πρέπει να επισκευάζεται από τον κατασκευαστή (βλ. Σελίδες 23 έως 25). Σας ενημερώνουμε ότι μπορεί να αρνηθούμε την επισκευή σε περίπτωση που μπορεί να μειωθεί η απόδοση προστασίας του κράνους.

5 Single Action Shield System^{PATENTED}

Το «Single Action Shield System^{PATENTED}» είναι το σύστημα αντικατάστασης θωράκισης που δημιουργήθηκε από την Kabuto. Το σύστημα επιτρέπει τη γρήγορη αντικατάσταση και εύκολη συντήρηση της θωράκισης.

–Πώς να αφαιρέσετε τη θωράκιση–

- 1 Μετακινήστε τη θωράκιση προς τα πάνω (Εικ. 1) (Μετακινήστε την όσο μπορείτε προς τα πάνω)
- 2 Όπως φαίνεται στην Εικ. 2, τραβήξτε τη θωράκιση προς την κατεύθυνση του βέλους, πιέζοντας το κουμπί της θωράκισης. Μια πλευρά της θωράκισης αφαιρείται πλήρως.
*Μπορείτε να αφαιρέσετε εύκολα τη θωράκιση τραβώντας την κατά μήκος του άκρου του κουμπιού αποδέσμευσης.
- 3 *Επαναλάβετε την ίδια διαδικασία για να αφαιρέσετε την άλλη πλευρά της θωράκισης. Έπειτα μπορείτε να αφαιρέσετε όλη τη θωράκιση.

⚠ ΠΡΟΣΟΧΗ!

- Η θωράκιση είναι κατασκευασμένη ώστε να μην μπορεί να αφαιρεθεί εκτός εάν βρίσκεται στο πιο ψηλό σημείο της.
- Μην τραβάτε ή περιστρέφετε τη θωράκιση με πίεση για να την αφαιρέσετε. Αυτή η κίνηση μπορεί να προκαλέσει ζημιά στη θωράκιση και το σύστημα βάσης.
- Αφαιρέστε τη θωράκιση με προσοχή για να μην προκαλέσετε βλάβη.

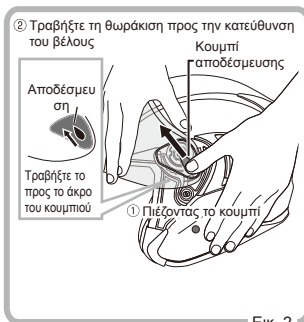
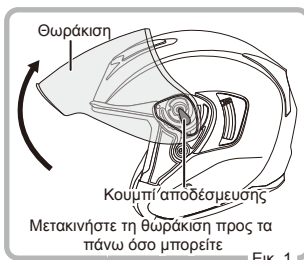

–Πώς να συνδέσετε τη θωράκιση–

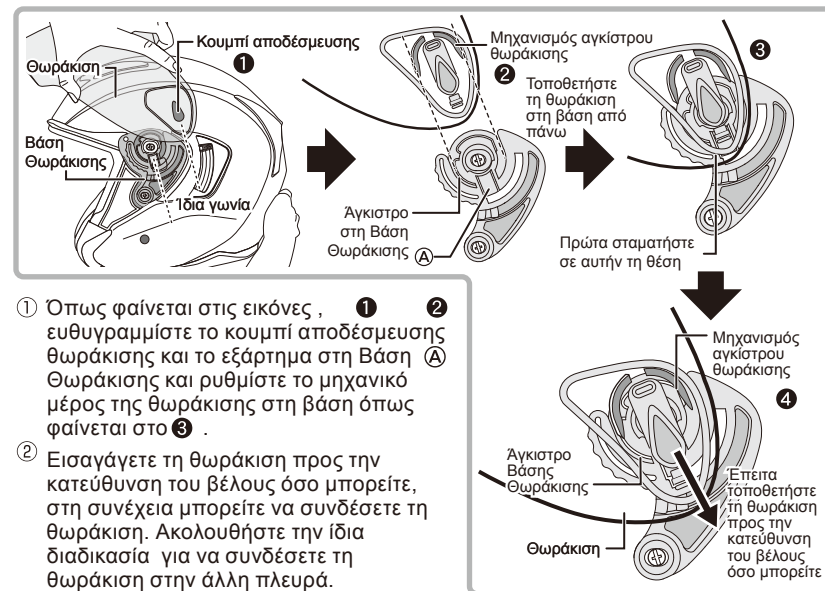

- 1 Όπως φαίνεται στις εικόνες, ευθυγραμμίστε το κουμπί αποδέσμευσης θωράκισης και το εξάρτημα στη Βάση Θωράκισης και ρυθμίστε το μηχανικό μέρος της θωράκισης στη βάση όπως φαίνεται στο 3.
- 2 Εισαγάγετε τη θωράκιση προς την κατεύθυνση του βέλους όσο μπορείτε, στη συνέχεια μπορείτε να συνδέσετε τη θωράκιση. Ακολουθήστε την ίδια διαδικασία για να συνδέσετε τη θωράκιση στην άλλη πλευρά.
- 4 Η εγκατάσταση ολοκληρώθηκε.

⚠ ΠΡΟΣΟΧΗ!

- Μην πιέζετε ή στρίβετε τη θωράκιση με δύναμη κατά την τοποθέτησή της. Μια τέτοια ενέργεια μπορεί να βλάψει τη θωράκιση και το σύστημα βάσης.
- Αφού ολοκληρωθεί η τοποθέτηση της θωράκισης, φροντίστε να την τραβήξετε ελαφρά προς την κατεύθυνση αφαίρεσης για να βεβαιωθείτε ότι έχει τοποθετηθεί με ασφάλεια.
- Αφού ολοκληρωθεί η τοποθέτηση της θωράκισης, ανοίξτε και κλείστε τη θωράκιση τρεις έως τέσσερις φορές για να βεβαιωθείτε ότι η θωράκιση λειτουργεί σωστά.

⚠ ΠΡΟΣΟΧΗ!

- Μετά την ολοκλήρωση της εγκατάστασης της θωράκισης, βεβαιωθείτε ότι η θωράκιση έχει τοποθετηθεί καλά και ότι ανοιγοκλείνει σωστά πριν οδηγήσετε τη μηχανή. Εάν η θωράκιση δεν λειτουργεί σωστά ή δεν έχει τοποθετηθεί με ασφάλεια, μπορεί να προκαλέσει πρόβλημα στη λειτουργία ανοίγματος και κλεισίματος της θωράκισης ή να οδηγήσει στην αφαίρεση της θωράκισης κατά την οδήγηση, προκαλώντας έτσι μεγάλο κίνδυνο. Εάν οι κινήσεις ανοίγματος και κλεισίματος δεν εκτελούνται σωστά ή ακούγεται μη φυσιολογικός θόρυβος κατά τη διάρκεια αυτών των κινήσεων, ελέγξτε τα βήματα στη διαδικασία εγκατάστασης και επαναλάβετε τη διαδικασία εγκατάστασης από την αρχή.
- Η θωράκιση είναι αναλώσιμο είδος. Εάν η επιφάνεια της ασπίδας καταστραφεί από ένα ζωύφιο, πέτρα κ.λπ., μπορεί να μειώσει την ορατότητα, προκαλώντας έτσι μεγάλο κίνδυνο. Εάν η θωράκιση λερωθεί ή γρατσοποιηθεί πολύ, αντικαταστήστε την με μια νέα.

6 Αφαίρεση και Αντικατάσταση των Βάσεων Θωράκισης

Η «Βάση Θωράκισης» είναι μέρος του χειρισμού του ανοίγματος και κλεισίματος της θωράκισης και της λειτουργίας του «Single Action Shield System PATENTED». Όταν αφαιρείται η θωράκιση με τη διαδικασία που αναφέρεται στην Ενότητα 5 «Single Action Shield System PATENTED», εμφανίζεται η Βάση Θωράκισης.

–Πώς να αφαιρέσετε τη Βάση Θωράκισης–

Περιστρέψτε τις βίδες της βάσης θωράκισης αριστερόστροφα χρησιμοποιώντας ένα κατσαβίδι κατάλληλου μεγέθους για να τις ξεβιδώσετε. Στη συνέχεια, μπορείτε να αφαιρέσετε τη βάση θωράκισης. Ακολουθήστε την ίδια διαδικασία για να αφαιρέσετε τη βάση θωράκισης στην άλλη πλευρά.

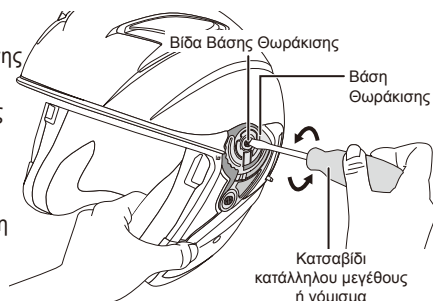

❗ ΠΡΟΣΟΧΗ!

- Χρησιμοποιήστε το κατάλληλο κατσαβίδι για να αφαιρέσετε τις βίδες της βάσης θωράκισης. Γυρίστε τη βίδα εφαρμόζοντας το κατσαβίδι κάθετα στη βίδα. Εάν χρησιμοποιηθεί κατσαβίδι ακατάλληλου μεγέθους ή η βίδα περιστραφεί διαγώνια, τα σπειρώματα μπορεί να αφαιρεθούν.
- Μη χάσετε τις βίδες που αφαιρέσατε.
- Η επιστροφή κατά της χαλάρωσης υφίσταται πιέσεις στις βίδες. Εάν αφαιρεθεί η επιστροφή, μη συνεχίσετε να χρησιμοποιείτε τη βίδα. Αντικαταστήστε τη με μια νέα.

–Πώς να εγκαταστήσετε τη Βάση Θωράκισης–



Εικ. 1

- 1 Πρώτα ελέγξτε τη πλευρά της Βάσης Θωράκισης όπως βλέπετε στην Εικ.1.

❗ Ελέγξτε πριν την εγκατάσταση

Για τη σειρά EXCEED, βεβαιωθείτε ότι χρησιμοποιείτε αυτές με την ένδειξη "N" στο πίσω μέρος της βάσης θωράκισης.

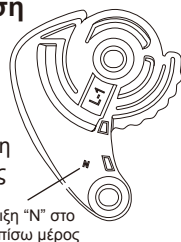

Ένδειξη "N" στο πίσω μέρος

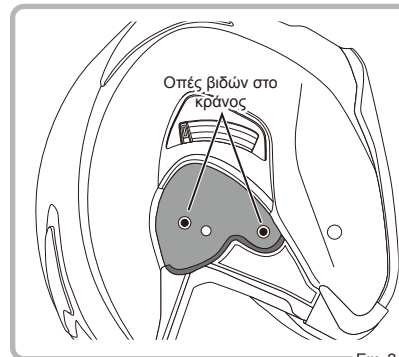

Εικ. 2

- 2 Τοποθετήστε τη βάση θωράκισης στην εσοχή στο πλάι του κράνος και ευθυγραμμίστε τις οπές στερέωσης στη βάση θωράκισης με τις οπές στερέωσης στο κράνος (Εικ. 2).

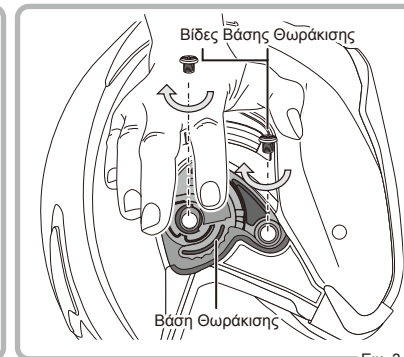

Εικ. 3

- 3 Στερεώστε κάθε βίδα βάσης θωράκισης δεξιόστροφα με ασφάλεια. Επανάλαβε την ίδια διαδικασία με τη βάση θωράκισης στην άλλη πλευρά του κράνος. Στη συνέχεια ολοκληρώνεται η εγκατάσταση των βάσεων θωράκισης (Εικ. 3).

❗ ΠΡΟΣΟΧΗ!

- Μην σφίγγετε τις βίδες της βάσης θωράκισης περισσότερο από όσο χρειάζεται. Το υπερβολικό σφίξιμο των βιδών μπορεί να καταστρέψει τις βίδες και άλλα εξαρτήματα.
- Στερεώστε τις βίδες της βάσης θωράκισης εφαρμόζοντας το κατσαβίδι κάθετα στις βίδες. Εάν οι βίδες στερεωθούν εφαρμόζοντας ένα κατσαβίδι διαγώνια, τα σπειρώματα μπορεί να αφαιρεθούν.

❗ ΠΡΟΣΟΧΗ!

- Η βάση θωράκισης είναι ένα σημαντικό μέρος για το άνοιγμα και το κλείσιμο της θωράκισης. Τοποθετήστε με ασφάλεια τη βάση θωράκισης. Αφού ολοκληρωθεί η εγκατάσταση, ελέγξτε ότι η θωράκιση μπορεί να κλείσει στη χαμηλότερη θέση και να ανοιγοκλείνει σωστά.
- Ελέγχετε και στερεώνετε τακτικά τις βίδες της βάσης θωράκισης. Η οδήγηση με χαλαρωμένες βίδες βάσης θωράκισης είναι πολύ επικίνδυνη καθώς η θωράκιση μπορεί να αφαιρεθεί κατά την οδήγηση.
- Η επιστροφή κατά της χαλάρωσης υφίσταται πιέσεις στις βίδες. Εάν αφαιρεθεί η επιστροφή, μη συνεχίσετε να χρησιμοποιείτε τη βίδα. Αντικαταστήστε τη με μια νέα. Αντικαταστήστε τα με το νέο.

7 Προαιρετικά εξαρτήματα

PINLOCK

Ο Πρωτότυπος Πρόσθετος Φακός Pinlock® προστατεύεται από διεθνή πατέντα και είναι εγγεγραμμένη εμπορική επωνυμία των συστημάτων B.V. ενόψει από θάρσωμα της Pinlock®. Εισάγονται να υπολείπονται απήσεις για περαιτέρω πατέντες.

Ο Πρωτότυπος Πρόσθετος Φακός Pinlock® είναι ένα αποτελεσματικό φύλλο καταπολέμησης του θαμπώματος. Η θωράκιση του κράνους σας είναι εξοπλισμένη με πείρους Pinlock® (έκκεντρους πείρους) που επιτρέπουν την τοποθέτηση του αποκλειστικού Πρωτότυπου Πρόσθετου Φακού Pinlock®. Ο Πρωτότυπος Πρόσθετος Φακός Pinlock® είναι διαθέσιμος για αγορά από τους εκπροσώπους της εταιρείας.

Πρωτότυπος Πρόσθετος Φακός Pinlock®

Για SAJ-P

Ο Πρωτότυπος Πρόσθετος Φακός Pinlock® προστατεύει τη θωράκιση από το θάμπωμα που προκαλούν οι αλλαγές στη θερμοκρασία τον χειμώνα ή κατά τη διάρκεια της βροχής κτλ. Η διατήρηση επαρκούς χώρου μεταξύ της θωράκισης και του Πρωτότυπου Πρόσθετου Φακού Pinlock® προσφέρει ξεκάθαρη οπτική, εξισορροπώντας την εσωτερική και την εξωτερική θερμοκρασία.

Σύνδεση/Αποσύνδεση του Πρωτότυπου Πρόσθετου Φακού Pinlock® –Πώς να συνδέσετε τον Πρωτότυπο Πρόσθετο Φακό Pinlock®–

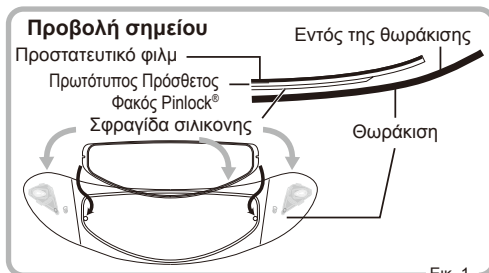

Εικ. 1

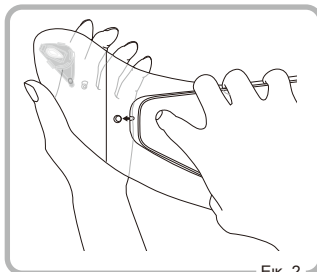

Εικ. 2

- 1 Τοποθετήστε την πλευρά με τη σφραγίδα σιλικόνης του Πρωτότυπου Πρόσθετου Φακού Pinlock® στο εσωτερικό της θωράκισης, χωρίς να αφαιρέσετε το προστατευτικό φιλμ του φακού. Στη συνέχεια, τοποθετήστε τον Πρωτότυπο Πρόσθετο Φακό Pinlock® στο εσωτερικό της θωράκισης, κομπώνοντάς τον στους έκκεντρους πείρους. (Εικ 1 και 2)

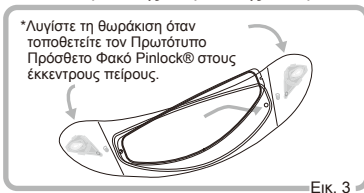

Εικ. 3

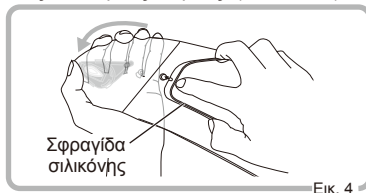

Εικ. 4

- 2 Τοποθετήστε την πλευρά με τη σφραγίδα σιλικόνης του Πρωτότυπου Πρόσθετου Φακού Pinlock® στο εσωτερικό της θωράκισης, χωρίς να αφαιρέσετε το προστατευτικό φιλμ του φακού. Στη συνέχεια, τοποθετήστε τον Πρωτότυπο Πρόσθετο Φακό Pinlock® στο εσωτερικό της θωράκισης, κομπώνοντάς τον στους έκκεντρους πείρους. (Εικ 1 και 2)

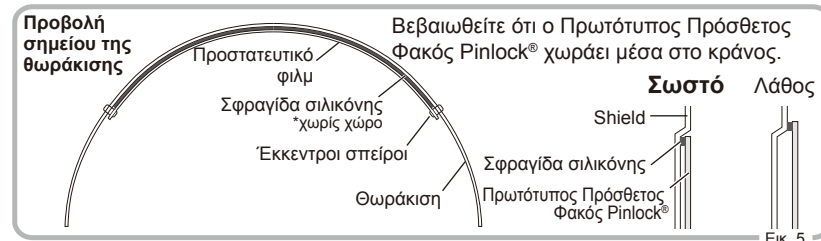

Εικ. 5

- 3 Βεβαιωθείτε ότι η ολική σφραγίδα σιλικόνης του Πρωτότυπου Πρόσθετου Φακού Pinlock® έχει εφαρμοστεί σταθερά στη θωράκιση, τοποθετώντας τη θωράκιση στο κράνος. Εάν δεν υπάρχει χώρος μεταξύ τους, ανατρέξτε στο «Πώς να Προσαρμόσετε τον Πρωτότυπο Πρόσθετο Φακό Pinlock® μετά από την Τοποθέτηση» και προσαρμόστε τον φακό

* Τοποθετήστε τη θωράκιση στο κράνος όταν ελέγξετε εάν ο Πρωτότυπος Πρόσθετος Φακός Pinlock® έχει τοποθετηθεί σταθερά στη θωράκιση. Σε διαφορετική περίπτωση, η θωράκιση μπορεί να μετακινηθεί προς τα έξω από την πίεση του φακού και δεν μπορεί να διασφαλιστεί ότι ο φακός έχει εφαρμοστεί σταθερά στη θωράκιση.

- 4 Αφαιρέστε το προστατευτικό φιλμ από τον Πρωτότυπο Πρόσθετο Φακό Pinlock®.

–Αποσύνδεση του Πρωτότυπου Πρόσθετου Φακού Pinlock®–

- 1 Αφαιρέστε τη θωράκιση από το κράνος.
- 2 Αφαιρέστε τον Πρωτότυπο Πρόσθετο Φακό Pinlock® από τους έκκεντρους πείρους, λυγίζοντας τη θωράκιση. (Εικ.6)

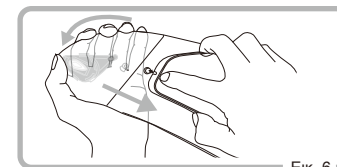

Εικ. 6

–Πώς να Προσαρμόσετε τον Πρωτότυπο Πρόσθετο Φακό Pinlock® μετά από την Τοποθέτηση–

Προσαρμόστε τον Πρωτότυπο Πρόσθετο Φακό Pinlock® εάν υπάρχει χώρος μεταξύ του φακού και της θωράκισης.

- 1 Αφαιρέστε τη θωράκιση από το κράνος και αφαιρέστε τον Πρωτότυπο Πρόσθετο Φακό Pinlock® από τη θωράκιση.
- 2 Προσαρμόστε τους έκκεντρους πείρους περιστρέφοντάς τους με ένα εργαλείο. (Εικ. 7)
- 3 Επανατοποθετήστε τον Πρωτότυπο Πρόσθετο Φακό Pinlock® στη θωράκιση. Βεβαιωθείτε ότι ο Πρωτότυπος Πρόσθετος Φακός λυγίστε προσεκτικά τη θωράκιση μέχρι να γίνει επίπεδη η θωράκιση. Στη συνέχεια, τοποθετήστε την άλλη πλευρά του Πρωτότυπου Πρόσθετου Φακού Pinlock® στους έκκεντρους πείρους και στη συνέχεια αφήστε τη θωράκιση να επιστρέψει προσεκτικά στην αρχική της καμπύλη. (Εικ. 3,4,5)

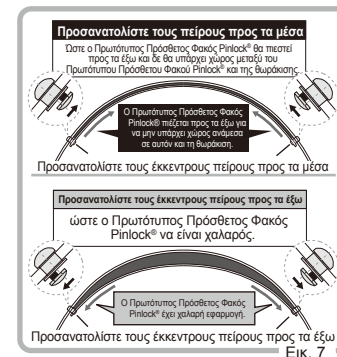

Εικ. 7

* Διαβάστε προσεκτικά τα σημεία ΠΡΟΣΟΧΗ και ΠΡΟΣΟΧΗ Πρωτότυπος Πρόσθετος Φακός *Pinlock® που σχετίζονται με την ενότητα «Σύνδεση/Αποσύνδεση του Πρωτότυπου Πρόσθετου Φακού Pinlock®» στην επόμενη σελίδα.

! ΠΡΟΣΟΧΗ!

- Λυγίστε σωστά τη θωράκιση όταν τοποθετείτε τον Πρωτότυπο Πρόσθετο Φακό Pinlock®. Διαφορετικά, οι έκκεντροι πείροι μπορεί να καταστραφούν. Καθαρίστε το εσωτερικό της θωράκισης πριν εφαρμόσετε τον Πρωτότυπο Πρόσθετο Φακό Pinlock®. Προσέξτε να μην αγγίξετε το αντιθαμβωτικό τμήμα της σφραγίδας σιλικόνης.
- Μην χρησιμοποιείτε προϊόντα πετρελαίου, διαλυτικό, καθαριστικό γυαλιού κ.λπ. Θα αλλοιώσουν το υλικό του Πρωτότυπου Πρόσθετου Φακού Pinlock®.
- Μην αφήνετε τον Πρωτότυπο Πρόσθετο φακό Pinlock® όπου η θερμοκρασία μπορεί να ξεπεράσει τους 50°C ή κοντά σε θερμάστρα, ούτε να χρησιμοποιείτε στεγνωτήριο ή φωτιά για στέγνωμα. Η θερμότητα μπορεί να υποβαθμίσει το υλικό του πρωτότυπου φακού εισαγωγής Pinlock®.

! ΠΡΟΣΟΧΗ! Πρωτότυπος Πρόσθετος Φακός*Pinlock®

- Ο Πρωτότυπος Πρόσθετος Φακός Pinlock® είναι μόνο για αποκλειστικές θωρακίσεις.
- Εάν βροχή ή σταγόνες νερού πέσουν στο κενό μεταξύ του Πρωτότυπου Πρόσθετου Φακού Pinlock® και της θωράκισης, αποσυνδέστε τον Πρωτότυπο Πρόσθετο Φακό Pinlock® από τη θωράκιση και στεγνώστε τον. Στη συνέχεια, επανατοποθετήστε τον Πρωτότυπο Πρόσθετο Φακό Pinlock® στη θωράκιση.
- Αποσυνδέετε περιοδικά τον Πρωτότυπο Πρόσθετο Φακό Pinlock® για συντήρηση. Διαφορετικά, η σφραγίδα σιλικόνης του φακού θα κολλήσει στη θωράκιση.
- Μην χρησιμοποιείτε άλλες θωρακίσεις ή πείρους εκτός από αυτά που είναι αποκλειστικά για τον Πρωτότυπο Πρόσθετο Φακό Pinlock®.
- Λάβετε υπόψη σας ότι εάν οδηγείτε με κλειστούς εξαερισμούς ή χρησιμοποιείτε το κλείστρο ανέμου, μπορεί να προκληθεί θάμπωμα του Πρωτότυπου Πρόσθετου Φακού Pinlock®.
- Αντικαταστήστε τον Πρωτότυπο Πρόσθετο Φακό Pinlock® εάν η απόδοση κατά θαμπώματος μειωθεί ή/και γρατσουπιστεί.
- Μπορεί να αποκαλυφθεί η σφραγίδα σιλικόνης ανάλογα με τη θέση οδήγησης.

8 Άνοιγμα και Κλείσιμο του Εσωτερικού Προστατευτικού Ήλιου

Το κράνος είναι εξοπλισμένο με ένα εσωτερικό προστατευτικό ήλιου που προστατεύει τα μάτια σας από την αντηλία κατά τη διάρκεια της ημέρας. Μπορείτε να το ανοίξετε και να το κλείσετε όποτε επιθυμείτε.

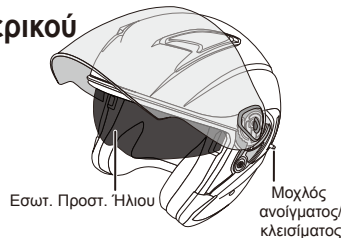

Συνεχίζεται στην επόμενη σελίδα (Σ-17)

-Άνοιγμα/Κλείσιμο το Εσωτ. Προστ. Ήλιου-

Για Άνοιγμα



Σύροντας τον μοχλό προς τα κάτω, το Εσωτ. Προστ. Ήλιου θα εισέλθει στο κράνος.

Για κλείσιμο



Σύροντας τον μοχλό προς τα πάνω, το Εσωτ. Προστ. Ήλιου θα κατέβει προς τα κάτω.

! ΠΡΟΣΟΧΗ: Για τον Μοχλό Ανοίγματος/Κλεισίματος

Για να ανοίξετε το Εσωτ. Προστ. Ήλιου, σύρετε εντελώς τον μοχλό προς τα κάτω. Η χρήση του κράνους με τον μοχλό στη μέση του εξαρτήματος θα προκαλέσει την πτώση του Εσωτ. Προστ. Ήλιου από κραδασμούς και από άλλους παράγοντες.

! ΠΡΟΣΟΧΗ!



Μη χρησιμοποιείτε το Εσωτ. Προστ. Ήλιου κρατώντας το με το χέρι σας. Ειδήλλως, το Εσωτ. Προστ. Ήλιου μπορεί να υποστεί βλάβη. Χρησιμοποιήστε το με τον Μοχλό Ανοίγματος/Κλεισίματος.

! ΠΡΟΣΟΧΗ!

- Ανοίξτε το Εσωτ. Προστ. Ήλιου κατά τη διάρκεια νυχτερινής οδήγησης ή εισόδου σε τούνελ ή σε σκοτεινό μέρος.
- Ανοίξτε το Εσωτ. Προστ. Ήλιου όταν αναμένετε αλλαγές στη θερμοκρασία όπως αναπάντεχη βροχή, αμέσως μετά την είσοδο σε τούνελ ή σε μέρος με μεγάλη διαφορά στο υψόμετρο. Σε αυτές τις περιπτώσεις, το Εσωτ. Προστ. Ήλιου μπορεί να θαμπώσει ξαφνικά λόγω της διαφοράς θερμοκρασίας εντός και εκτός του κράνους.

! Αν Σπάσει ο Μοχλός Ανοίγματος/Κλεισίματος

Σε περίπτωση που ο μοχλός ανοίγματος/κλεισίματος σπάσει, επικοινωνήστε με τους εξουσιοδοτημένους αντιπροσώπους επισκευών της Kabuto για λεπτομερείς πληροφορίες. (ανατρέξτε στη σελίδα 24-25). Κατανοήστε ότι ενδέχεται να μην γίνει αποδεκτό το αίτημά σας για επισκευή, εάν κριθεί ότι η απόδοση ασφαλείας του κράνους δεν μπορεί να διασφαλιστεί με την επισκευή.

9 Αφαίρεση και Αντικατάσταση του Εσωτ. Προστ. Ήλιου

–Αποσύνδεση του Εσωτ. Προστ. Ήλιου–

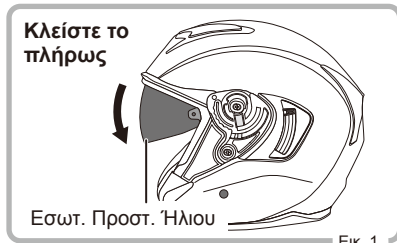

Εικ. 1

- 1 Κλείστε πλήρως το Εσωτ. Προστ. Ήλιου.

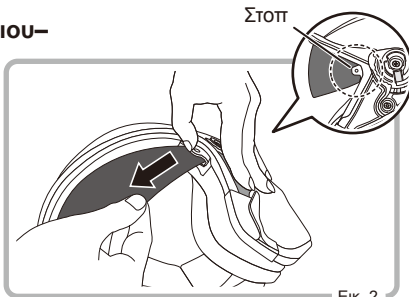

- 2 Τραβώντας το στοπ στο εξάρτημα, τραβήξτε το Εσωτ. Προστ. Ήλιου για να αποσυνδέσετε το πλευρικό μέρος.

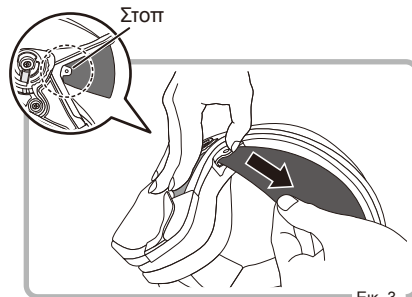

- 3 Τραβώντας την άλλη πλευρά του Εσωτ. Προστ. Ήλιου με τον ίδιο τρόπο που αναφέρεται στο 2, το Εσωτ. Προστ. Ήλιου θα αποσυνδεθεί πλήρως από το κράνος.

Σύνδεση του Εσωτ. Προστ. Ήλιου–

- 1 Βεβαιωθείτε ότι ο μοχλός βρίσκεται στην επάνω θέση. (Το Εσωτ. Προστ. Ήλιου είναι πλήρως κλειστό).



Συνεχίζεται στην επόμενη σελίδα (Σ-19) >>>

- 2 Πιάστε το άκρο του Εσωτ. Προστ. Ήλιου στο εξάρτημα και βεβαιωθείτε ότι το προεξέχον τμήμα εισέρχεται στην οπή τοποθέτησης.

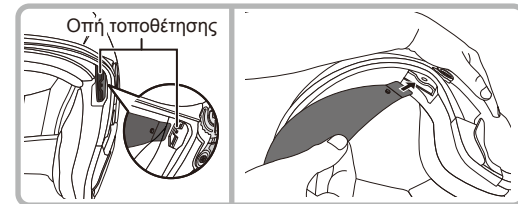

- 3 Επαναλάβετε την ίδια διαδικασία για την άλλη πλευρά του Εσωτ. Προστ. Ήλιου για να ολοκληρώσετε τη σύνδεση του Εσωτ. Προστ. Ήλιου.

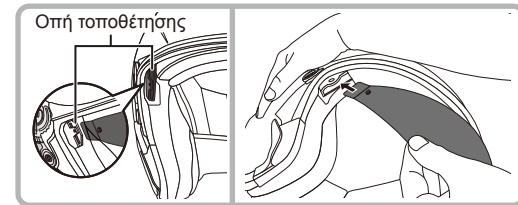

! ΠΡΟΣΟΧΗ!

Μετά την ολοκλήρωση της σύνδεσης του Εσωτ. Προστ. Ήλιου, ανοίξτε και κλείστε το Εσωτ. Προστ. Ήλιου τρεις με τέσσερις φορές και επιβεβαιώστε ότι δεν υπάρχει πρόβλημα στο άνοιγμα και το κλείσιμο. Εάν υπάρξει πρόβλημα στο άνοιγμα ή το κλείσιμο ή ακουστούν τυχόν παράξενοι ήχοι, ανατρέξτε στη διαδικασία στο εγχειρίδιο, και συνδέστε εκ νέου το Εσωτ. Προστ. Ήλιου.

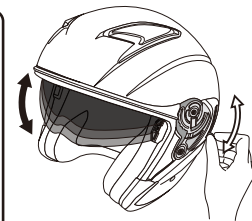

10 Αφαίρεση και Αντικατάσταση του Σετ Στηριγμάτων Ζυγωματικών

–Αφαίρεση των Στηριγμάτων Ζυγωματικών–

- 1 Αποσυνδέστε τα τρία κλείθρα στο πίσω μέρος των στηριγμάτων ζυγωματικών (Εικ.1)
- 2 Πιάστε καλά το κέντρο του στηρίγματος και τραβήξτε το για να το αφαιρέσετε. (Εικ.2)

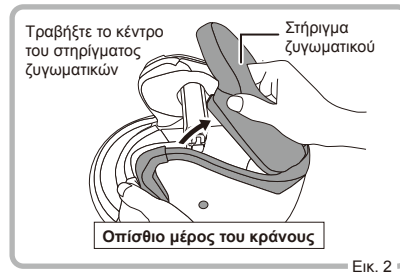
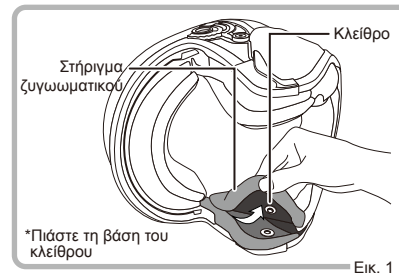

Συνεχίζεται στην επόμενη σελίδα (Σ-20) >>>

❗ ΠΡΟΣΟΧΗ!

Όταν αποσυνδέετε τα κλείθρα από τα στηρίγματα ζυγωματικών, βεβαιωθείτε ότι πιάνετε τη βάση του κλείθρου. Η αφαίρεση ενώ πιάνετε το στήριγμα ζυγωματικού μακριά από το κλείθρο μπορεί να προκαλέσει βλάβη στο εξάρτημα.

Αναφορά Καλύμματα Αυτιών

Μπορείτε να βρείτε αυτά τα καλύμματα αυτιών κάτω από τα στηρίγματα ζυγωματικών στον σκελετό του κράνους. Τα καλύμματα αυτιών συνδέονται με συνδετήρες αγκίστρου. Ανάλογα με τις ανάγκες σας, μπορούν να αφαιρεθούν.

*Τα καλύμματα αυτιών είναι κοινά εξαρτήματα δεξιά και αριστερά.

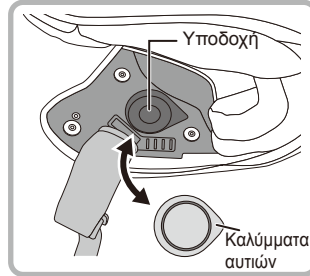

-Σύνδεση των στηριγμάτων ζυγωματικών-

- 1 Βρείτε το σημάδι βέλους ← ως οδηγό, τοποθετήστε το άκρο της εσωτερικής επένδυσης του στηρίγματος ζυγωματικού στο εσωτερικό εξάρτημα (μπορείτε να βρείτε το εσωτερικό εξάρτημα γυρίζοντας την επένδυση από καουτσούκ).
- 2 3 Πιέστε την εσωτερική επένδυση κατά μήκος της υποδοχής.
- 4 Ασφαλίστε τα τρία κλείθρα. Επαναλάβετε τη διαδικασία για την άλλη πλευρά. (Εικ. 4)

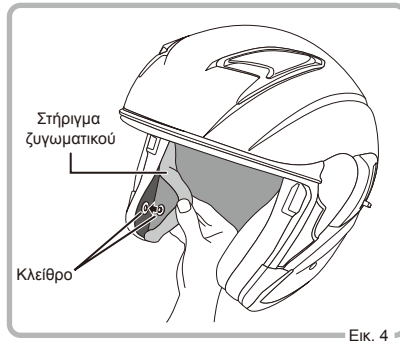
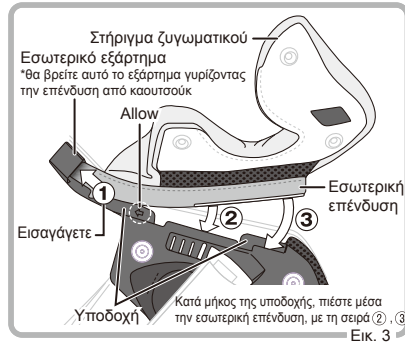

❗ ΠΡΟΣΟΧΗ!

Για καλύτερη χρήση, τοποθετήστε τις επενδύσεις σωστά.

11 Αφαίρεση και Αντικατάσταση του Εσωτερικού Στηρίγματος

-Αφαίρεση του Εσωτερικού Στηρίγματος-

- 1 Αφαιρέστε τα κλείθρα από την περιοχή του μετώπου στο κράνος, τραβώντας προς τα κάτω (Εικ. 1)
- 2 Αποσυνδέστε τα δύο κλείθρα στο πίσω μέρος του κράνους ώστε να αφαιρεθεί πλήρως το εσωτερικό στήριγμα. (Εικ. 2)

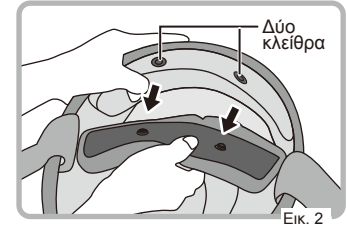
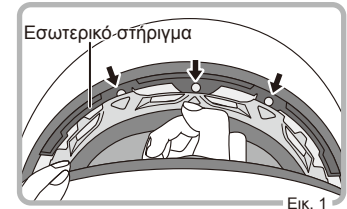

❗ ΠΡΟΣΟΧΗ!

Μην αφαιρείτε με δύναμη τα κλείθρα και τις εσωτερικές επενδύσεις. Τραβήξτε τα αργά και προσεκτικά. Ειδάλλως, μπορεί να προκαλέσετε βλάβη στις επενδύσεις και άλλα εξαρτήματα.

-Σύνδεση του Εσωτερικού Στηρίγματος-

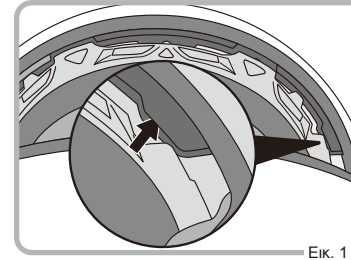

- 1 Πρώτα, τοποθετήστε την εσωτερική επένδυση της περιοχής του μετώπου στην πλευρά του κράνους.

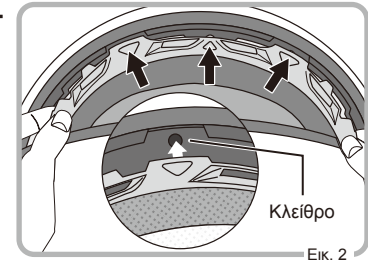

- 2 Έπειτα, πιέστε προς τα μέσα καθένα από τα τρία κλείθρα στην πλευρά του κράνους, όπως βλέπετε στην Εικ. 2

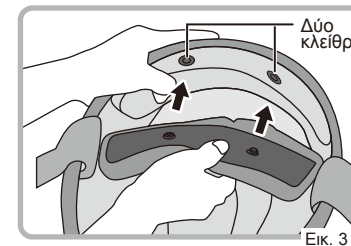

- 3 Τέλος, ολοκληρώστε την τοποθέτηση ασφαρίζοντας τα δύο κλείθρα στο πίσω μέρος.

❗ ΠΡΟΣΟΧΗ!

- Βεβαιωθείτε ότι ασφαλίσατε τα κλείθρα. Είναι πολύ επικίνδυνο να οδηγείτε με χαλαρωμένα κλείθρα.
- Για καλύτερη χρήση, τοποθετήστε τις επενδύσεις σωστά.

Αναφορά Συμβατότητα του Εσωτερικού Στηρίγματος και του σετ Στηριγμάτων Ζυγωματικών

Τα εσωτερικά μέρη της EXCEED είναι εναλλασσόμενα, όπως φαίνεται στον ακόλουθο πίνακα. Επιτρέπουν την ορθή χρήση με τους αρχικούς συνδυασμούς σας.

Εσωτερικό Στήριγμα EXCEED

	Μέγεθος Σκελετού	Μέγεθος Κράνους	Πάχος στηρίγματος (τυπικό)	Συμβατότητα	Συμπ
	M		XS	18mm	Συμβατό σε XS και S
S			15mm		
L		M	15mm	Συμβατό σε M, L και XL	
		L	12mm		
		XL	9mm		

Σετ Στηριγμάτων Ζυγωματικών EXCEED

	Μέγεθος Σκελετού	Μέγεθος Κράνους	Πάχος στηρίγματος (τυπικό)	Συμβατότητα	Συμπ
	M		XS	35mm	Συμβατό σε όλα τα μεγέθη
S			30mm		
L		M	35mm		
		L	30mm		
		XL	25mm		

Σετ Καλυμάτων Ιμάντων Ζυγωματικών EXCEED

	Συμβατότητα	Συμπ
	Εναλλασσόμενο σε όλα τα μεγέθη	Σετ καλυμάτων ιμάντων ζυγωματικών (R/L) x 1

ΣΗΜΑΝΤΙΚΟ

Σημειώσεις για τον Καθαρισμό του Εσωτερικού

(Εσωτερικό Στήριγμα, Στήριγματα Ζυγωματικών και Καλύμματα Ιμάντων Σαγονιού)

- Τα εσωτερικά εξαρτήματα αυτού του κράνους μπορούν να πλυθούν σε πλυντήριο. Τοποθετήστε κάθε στήριγμα σε ένα δίχτυ πλυσίματος και πλύντε τα ξεχωριστά.
- Χρησιμοποιήστε απορρυπαντικό σε κρύο ή ζεστό νερό. Ποτέ μη χρησιμοποιείτε καυτό νερό, χημικά απορρυπαντικά και οργανικούς διαλύτες. Αυτά τα υλικά μπορούν να υποβαθμίσουν την ποιότητα και να βλάψουν τα στήριγματα.
- Ακόμα και τα ευρέως διαθέσιμα απορρυπαντικά μπορούν να προκαλέσουν κάποιον αποχρωματισμό στο στήριγμα, ανάλογα με τον τύπο του απορρυπαντικού. Συνεπώς, να πλένετε κάθε στήριγμα ξεχωριστά, όσο είναι δυνατόν.
- Εάν πλύνετε το στήριγμα σε πλυντήριο με λειτουργία στεγνωτηρίου κατά την οποία η θερμοκρασία αυξάνεται σε 50°C ή περισσότερους, αυτό μπορεί να προκαλέσει υποβάθμιση της ποιότητας και να βλάψει τα στήριγματα. Μη χρησιμοποιείτε τέτοιο εξοπλισμό για να καθαρίσετε τα στήριγματα.
- Αφαιρέστε το νερό από ένα στήριγμα όταν το πλύνετε και στεγνώστε το σε σκιερό μέρος, ώστε να μην εκτίθεται απευθείας στο φως του ήλιου. Αφού βεβαιωθείτε ότι έχει στεγνώσει επαρκώς, τοποθετήστε το στο κράνος.
- Τα εσωτερικά εξαρτήματα είναι αναλώσιμα. Ακόμα και με φυσιολογική χρήση, το υλικό του υφάσματος και ο εσωτερικός αφρός μπορεί να φθαρούν και να υποβαθμιστούν, ανάλογα με τη συχνότητα χρήσης τους. Αντικαταστήστε τα στήριγματα με καινούργια όποτε είναι απαραίτητο.

Αναφορά Λειτουργικά Υλικά του EXCEED

COOLMAX®

Το COOLMAX® χρησιμοποιείται για τα εσωτερικά υφάσματα ώστε να επιτρέψει τη γρήγορη εξάτμιση του ιδρώτα και να προσφέρει δροσερή και άνετη χρήση.

–Εξατμίστε τον ιδρώτα γρήγορα για να έχετε δροσερή και άνετη χρήση–

- Όταν ο ιδρώτας βγαίνει από το σώμα, το COOLMAX® επιτρέπει την αποβολή υγρασίας προς τα έξω και παίρνει αέρα από το εξωτερικό για να κρυώσει και να στεγνώσει το σώμα σας. Ως αποτέλεσμα, η θερμοκρασία στην επιφάνεια του σώματος μειώνεται και προκαλεί μεγάλη προσαρμογή της υγρασίας αντίστοιχα.
- Το COOLMAX® προσφέρει μια φυσική αίσθηση στην υφή με απαλό και ελαφρύ υλικό και καλές ιδιότητες διαπερατότητας.

*Το COOLMAX® είναι εγγεγραμμένη εμπορική επωνυμία της INVISTA.

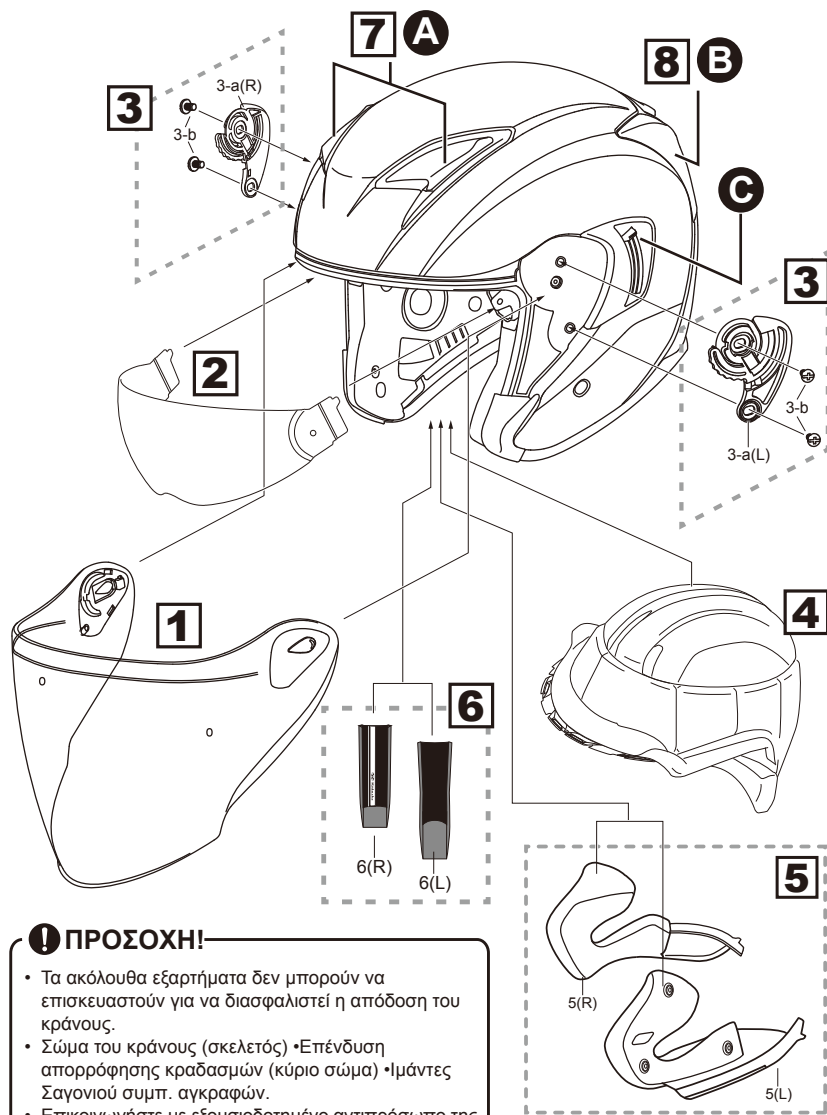

ΠΡΟΣΟΧΗ!

- Τα ακόλουθα εξαρτήματα δεν μπορούν να επισκευαστούν για να διασφαλιστεί η απόδοση του κράνους.
- Σώμα του κράνους (σκελετός) • Επένδυση απορρόφησης κραδασμών (κύριο σώμα) • Ιμάντες Σαγονιού συμπτ. αγκραφών.
- Επικοινωνήστε με εξουσιοδοτημένο αντιπρόσωπο της Kabuto για λεπτομέρειες αναφορικά με την επισκευή.

	Εξαρτήματα	Περιλαμ.
1	Θωράκιση SAJ-2N	1: Θωράκιση SAJ-2N (τυπική: Διάφανη)
2	Εσωτ. Προστ. Ήλιου CF-2	2: Εσωτ. Προστ. Ήλιου CF-2 (τυπικό: TA Smoke)
3	Σετ Βάσης Θωράκισης SAJ	3-a: Βάση Θωράκισης SAJ (R/L) x 1
	Σετ βιδών 6x6	3-b: βίδα 6x6 x 4
4	Εσωτ. Στήριγμα EXCEED	4: *βλ. σελίδα 22 (XS,S,M,L,XL) Εσωτ. Στήριγμα x 1
5	Σετ Στηριγμάτων Ζυγωματικών EXCEED	5: *βλ. σελίδα 22 (XS,S,M,L,XL) Στήριγμα Ζυγωματικών (R/L) x 1
6	Σετ Καλυμμάτων Ιμάντων Σαγονιού EXCEED	6: *βλ. σελίδα 22 (κοινό για όλα τα μεγέθη) Σετ καλυμματος Ιμάντων Σαγονιού (R/L) x 1
7	Εξαερισμός Κεφαλής EXCEED	7: Εξαερισμός Κεφαλής EXCEED (κάθε πλευρά, κάθε χρώμα) x 1
8	Οπίσθιος Εξαερισμός EXCEED	8: Οπίσθιος Εξαερισμός EXCEED (κάθε χρώμα), x 1
ΠΡΟΑΙΡ.	Πρωτότυπος Πρόσθετος Φακός SAJ-P Pinlock®	Προαιρετικό: Πρωτότυπος Πρόσθετος Φακός SAJ-P Pinlock®

- Τα εξαρτήματα που αναφέρονται παραπάνω είναι διαθέσιμα από εξουσιοδοτημένους αντιπροσώπους της Kabuto.
- Για εξαρτήματα με διαφορετικά χρώματα, προσδιορίστε το επιθυμητό χρώμα κατά την παραγγελία σας.
- Τα υλικά και οι προδιαγραφές μπορεί να αλλάξουν χωρίς προειδοποίηση για περαιτέρω βελτίωση της απόδοσης του προϊόντος.
- Ανατρέξτε στον ιστότοπό μας για λεπτομέρειες για τα εξαρτήματα.

EXCEED: Ανταλλακτικά για Επισκευές

Αυτά τα εξαρτήματα επισκευάζονται με χρέωση του χρήστη εκτός βλαβών που αποδίδονται σε ελαττωματικά υλικά και κατασκευαστικές αστοχίες των κρανών της Kabuto.

	Εξάρτημα και Επισκευή	Χρώμα/Πλευρά	Σχόλια
A	Εξαερισμός Κεφαλής	Κάθε χρώμα/Δεξί ή Αριστερό	Διαθέσιμο για αγορά
B	Οπίσθιος Εξαερισμός	Κάθε χρώμα	Διαθέσιμο για αγορά
C	Μοχλός Ανοίγματος/Κλεισίματος Εσωτ. Προστ. Ήλιου	Κοινό για όλα τα χρώματα	Μόνο για Επισκευή

Επικοινωνία για Ερωτήσεις και Αιτήματα Επισκευής

Αίτημα Επισκευής

Επικοινωνήστε με τον εξουσιοδοτημένο αντιπρόσωπο της Kabuto για αιτήματα επισκευής.

*Μετά από έλεγχο, μπορεί να υπάρξει περίπτωση να μην γίνει αποδεκτό το αίτημά σας για επισκευή, εάν κριθεί ότι η απόδοση ασφαλείας του κράνους δεν μπορεί να διασφαλιστεί με την επισκευή.

Εξαρτήματα που Δεν Μπορούν να Επισκευαστούν

Τα ακόλουθα εξαρτήματα δεν μπορούν να επισκευαστούν ώστε να διασφαλιστεί η απόδοση του κράνους.

- Σώμα κράνους (σκελετός) • Επένδυση απορρόφησης κραδασμών (σώμα, περιοχή σαγονιού) • Ιμάντες Σαγονιού συμπτ. αγκραφών

*Επικοινωνήστε με τους εξουσιοδοτημένους αντιπροσώπους της Kabuto για λεπτομερείς πληροφορίες για επισκευές και άλλα ζητήματα.