



OGK KABUTO CO., LTD.

6-3-4, NAGATANISHI, HIGASHIOSAKA, OSAKA, 577-0016, JAPAN.
ΤΗΛ: +81-6-6748-7806 ΦΑΞ: +81-6-6747-8023

 Kabuto Global Web Site
www.ogkkabuto.com

No.E-GEOSYS-2024-MAY/QD

Η ΑΣΦΑΛΕΙΑ ΣΥΝΑΝΤΑ ΤΟ ΣΤΥΛ



Kabuto

Ιαπωνία

ΣΕΙΡΑ **Geosys**



Εγχειρίδιο οδηγιών



Για πλήρη περιγραφή του προϊόντος και των εκδόσεων που διατίθενται σε άλλες γλώσσες.

https://www.ogkkabuto.co.jp/motorcycle/etc/e2206_manu.html

ΠΡΙΝ ΤΗ ΧΡΗΣΗ

ΠΡΙΝ ΤΗ ΧΡΗΣΗ, ΒΕΒΑΙΩΘΕΙΤΕ ΟΤΙ ΔΙΑΒΑΣΑΤΕ ΠΡΟΣΕΚΤΙΚΑ ΑΥΤΟ ΤΟ ΕΓΧΕΙΡΙΔΙΟ ΧΡΗΣΗΣ ΚΑΙ ΚΡΑΤΗΣΤΕ ΤΟ ΓΙΑ ΜΕΛΛΟΝΤΙΚΗ ΧΡΗΣΗ

Εγχειρίδιο χρήσης • Πίνακας Περιεχομένων

Πίνακας Περιεχομένων Σ-1
Περιγραφή Εξαρτημάτων Σ-2

ΣΗΜΕΙΩΣΕΙΣ ΠΡΙΝ ΑΠΟ ΤΗ ΧΡΗΣΗ Σ-3
-------------------------------------	-----------

–Εξωτερικό–

1 Εξαερισμός Σ-6
2 Σταθεροποιητής Συνείδησης <small>ΠΑΤΕΝΤΑ</small> Σ-8
3 Γείσο(κορ.) Σ-9
4 Θωράκιση Σ-11
Πρωτότυπος Πρόσθετος Φακός Pinlock® για το CD-1 Σ-15

–Εσωτερικό–

5 Ιμ. σαγονιού Σ-18
6 Στηρ. Ζυγωμ. Σ-20
7 Εσ. Στήριγμα Σ-21
8 Κλείστρο Σ-24
9 Προσ. Αναπ. Σ-27
Λίστα Εξαρτ. Και Πίνακας για Αντικατάσταση Σ-29

Περιγραφή εξαρτημάτων

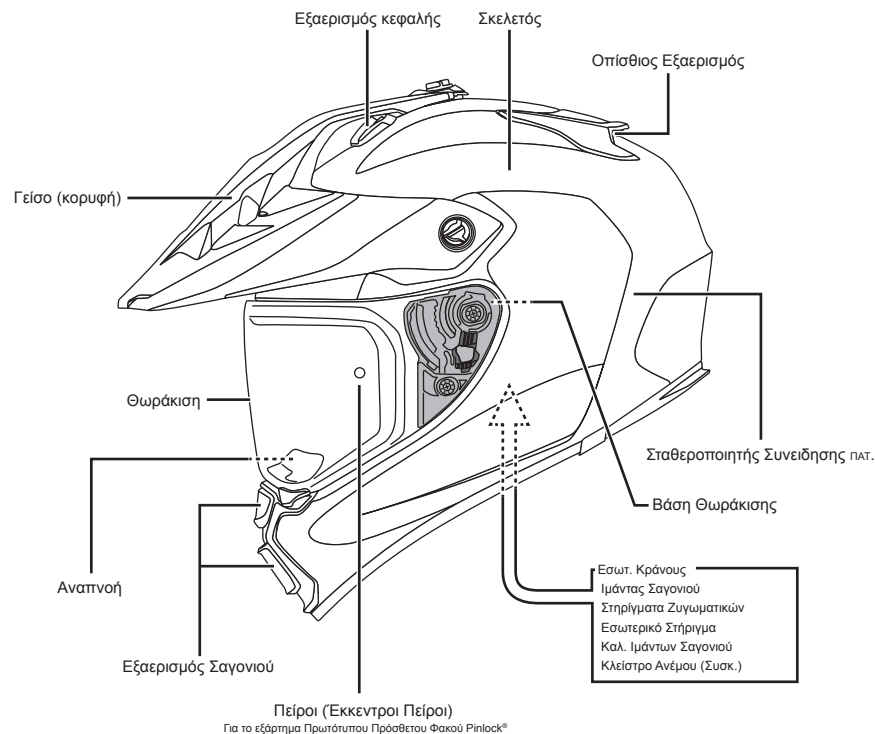

ΣΗΜΕΙΩΣΕΙΣ ΠΡΙΝ ΤΗ ΧΡΗΣΗ

Σας ευχαριστούμε πολύ που αγοράσατε το κράνος Kabuto.

Αυτό το εγχειρίδιο οδηγιών περιγράφει τον σωστό χειρισμό, τις διάφορες λειτουργίες, και την αφαίρεση και αντικατάσταση κάθε μέρους αυτού του κράνους. Παρακαλούμε, διαβάστε αυτό το Εγχειρίδιο Χρήσης προσεκτικά πριν από τη χρήση.

Αφού το διαβάσετε, αποθηκεύστε το Εγχειρίδιο για μελλοντική αναφορά.

Το κράνος είναι απλώς ένα στοιχείο προστασίας, με σκοπό την ελαχιστοποίηση του κινδύνου σε περίπτωση ατυχήματος. Δεν μπορεί να εξασφαλίσει την πλήρη ασφάλεια.

Χρησιμοποιήστε αυτό το κράνος σωστά, κατανώνοντας πολύ καλά αυτό το σημείο.

Παρακαλούμε κατανοήστε και ακολουθήστε τις οδηγίες και τις πληροφορίες σε αυτό το Εγχειρίδιο Χρήσης για να απολαύσετε την ευχάριστη και ασφαλή βόλτα σας με μοτοσικλέτα.

! Επιλέξτε το σωστό μέγεθος!

Είναι πολύ επικίνδυνο να φοράτε πολύ μεγάλο μέγεθος κράνους. Μπορεί να ταλαντεύεται ενώ οδηγείτε τη μοτοσικλέτα. Εάν φοράτε πολύ μικρό κράνος, σφίγγει και πονάει το κεφάλι σας. Επομένως, είναι σημαντικό να επιλέξετε το μέγεθος κράνους που σας ταιριάζει.

! Ασφαλίστε τους ιμάντες σαγονιού πριν την οδήγηση

Το κράνος έχει σχεδιαστεί για να συγκρατείται με ιμάντες κάτω από το σαγόνι. Για να εξασφαλιστεί η κατάλληλη προστασία, το κράνος πρέπει να ταιριάζει στο κεφάλι σας. Όταν το φοράτε, προσαρμόστε το ώστε να ακουμπά σωστά στο κεφάλι, στερεώστε καλά τα λουριά του σαγονιού για να εξασφαλίσετε την ασφάλεια σας. Οι ιμάντες του σαγονιού εμποδίζουν το κράνος να ξεκολλήσει, στις περισσότερες περιπτώσεις.

! Ποτέ μη χρησιμοποιείτε το κράνος μετά από χτύπημα

Τα στηρίγματα είναι απαραίτητα για την επιδιωκόμενη απόδοση του κράνους. Αυτό το κράνος έχει σχεδιαστεί για να απορροφά την ενέργεια πρόσκρουσης όταν εξαρτήματα όπως ο σκελετός και τα στηρίγματα καταστρέφονται μερικώς από κρούση. Ακόμα κι αν οπτικά δεν είναι εμφανής η ζημιά, θα μπορούσε να έχει υποστεί σοβαρή ζημιά από μια μικρή πρόσκρουση. Ανεξάρτητα από τον βαθμό της ζημιάς, το κράνος που υπέστη πρόσκρουση ή χτυπήθηκε έστω και μία μόνο φορά δεν πρέπει να χρησιμοποιείται πλέον. Να χειρίζεστε πάντα το κράνος με προσοχή και φροντίστε να μην καθίσει κάποιος πάνω του ή να πέσει κάτω.

! Ποτέ μην τροποποιείτε το κράνος

Για να διατηρήσετε πλήρως την απόδοση αυτού του κράνους, μην επιχειρήσετε να το αποσυναρμολογήσετε ή να το αλλάξετε με οποιονδήποτε τρόπο, όπως να κάνετε τρύπες σε αυτό ή να το κόψετε (ή οποιοδήποτε από τα εξαρτήματά του).

! Φροντίδα και καθαρισμός του κράνους

Το να καθαρίζετε το κράνος, χρησιμοποιήστε κοινό απορρυπαντικό με ουδέτερο pH αραιωμένο με καθαρό νερό. Το πανί δεν πρέπει να είναι βρεγμένο. Στη συνέχεια σκουπίστε το απαλά με στεγνό πανί. Τέλος, σκουπίστε το διάλυμα απορρυπαντικού χρησιμοποιώντας ένα πανί ξεπλυμένο με καθαρό νερό και αφήστε το κράνος να στεγνώσει εντελώς, αλλά όχι στο φως του ήλιου. Όσον αφορά στα κράνη με αφαιρούμενο εσωτερικό, διαβάστε προσεκτικά το εγχειρίδιο χρήσης για αυτό το μοντέλο προτού επιχειρήσετε να αφαιρέσετε το εσωτερικό και καθαρίστε το σύμφωνα με τη διαδικασία που παρέχεται.

Για να καθαρίσετε το κράνος μη χρησιμοποιείτε αλατούχο νερό ή ζεστό νερό (πάνω από 50°C).

! Μη χρησιμοποιείτε βαφή ή διαλυτικό

Οποιαδήποτε βαφή, κόλλα, αυτοκόλλητο κ.λπ. (ή η χρήση απορρυπαντικών και διαλυτών διαφορετικών από αυτά που προβλέπονται) μπορεί όχι μόνο να μειώσει σημαντικά την αρχική προστατευτική απόδοση του κράνους, αλλά και να προκαλέσει ζημιά στο κράνος που δεν μπορεί να ανιχνευθεί από το γυμνό μάτι.

! Χρησιμοποιείτε το κράνος σας με προσοχή

Μην πετάτε το κράνος σας στο πάτωμα και μην κάθεστε επάνω του. Το κράνος απορροφά κραδασμούς κάθε φορά που το χειρίζεστε έτσι και η ικανότητα απορρόφησης κραδασμών θα μειωθεί. Χειριστείτε το κράνος σας με προσοχή, ώστε να διασφαλίσετε την πλήρη λειτουργία του σε περίπτωση ατυχήματος. Μη χρησιμοποιείτε το κράνος σας για κανέναν άλλο σκοπό εκτός από την προστασία του κεφαλιού σας ενώ οδηγείτε.

! Φύλαξη του κράνους

Αφού χρησιμοποιήσετε το κράνος, τοποθετήστε το στην τσάντα του κράνους και φυλάξτε το σε ένα επίπεδο σημείο, όπως ένα ράφι. Το κράνος μπορεί να καταστραφεί εάν κληθεί ή πέσει κάτω. Μην αφήνετε το κράνος σε θερμοκρασία πάνω από 50 °C π.χ. δίπλα σε θερμάστρα ή κάτω από το φως του ήλιου σε ένα αυτοκίνητο.

! Φροντίδα και χειρισμός της θωράκισης

Αφού χρησιμοποιήσετε το κράνος σας, με ένα βρεγμένο μαλακό πανί, σκουπίστε ελαφρά τυχόν βρωμιές (π.χ. Όταν η θωράκιση βραχεί (π.χ. νερό της βροχής), θα πρέπει πάντα να σκουπίζεται με ένα μαλακό πανί μετά τη χρήση. Κατά τον καθαρισμό της θωράκισης, μη χρησιμοποιείτε ποτέ διαλύτες με βάση το πετρέλαιο ή απορρυπαντικά που περιέχουν λεϊαντικά. Η επαφή με προϊόντα πετρελαίου και άλλους διαλύτες μπορεί να βλάψει τις οπτικές ιδιότητες και να μειώσει τη μηχανική αντοχή. Για να καθαρίσετε τη θωράκιση, χρησιμοποιήστε κάποιο κοινό απορρυπαντικό με ουδέτερο pH, αραιωμένο με καθαρό νερό, χρησιμοποιώντας ένα μαλακό πανί και σκουπίστε απαλά. Τέλος, σκουπίστε το με ένα μαλακό πανί που δεν αφήνει χνούδι. Για να καθαρίσετε τη θωράκιση, μη χρησιμοποιείτε αλατούχο νερό ή ζεστό νερό (πάνω από 50°C).

! Προειδοποιήσεις για τη θωράκιση

Εάν η θωράκιση φέρει την ένδειξη «Χρήση μόνο την ημέρα», η ορατότητα περιορίζεται στις συνθήκες φωτός της ημέρας και δεν είναι κατάλληλη για χρήση τη νύχτα. Οι φιμέ φακοί δεν είναι κατάλληλοι για χρήση τη νύχτα. Γρατσουνιές στη θωράκιση και τα γυαλιά μειώνουν την ορατότητα και αυτό είναι πολύ επικίνδυνο. Τέτοιες θωρακίσεις δεν πρέπει ποτέ να χρησιμοποιούνται τη νύχτα και πρέπει να αντικαθίστανται. Η επαφή με προϊόντα πετρελαίου και άλλους διαλύτες μπορεί να βλάψει τις οπτικές ιδιότητες και να αποδυναμώσει την αντοχή της θωράκισης. Μην προσπαθήσετε ποτέ να ανοίξετε και να κλείσετε ή να αφαιρέσετε τη θωράκιση ενώ οδηγείτε.

! Σημειώσεις για τη χρήση του κράνους κάλυψης όλου του προσώπου

Όταν φοράτε κράνος για όλο το πρόσωπο, η θερμοκρασία στο κράνος διατηρείται σχεδόν σταθερή κατά την οδήγηση, αλλά το περιβάλλον αλλάζει συνεχώς αφού κινείστε με μεγάλη ταχύτητα. Για τον λόγο αυτό, σε περίπτωση ξαφνικής βροχής, αμέσως μετά την είσοδο σε σήραγγα ή σε μέρος με μεγάλη διαφορά υψομέτρου όπως ένα μονοπάτι στο βουνό, προκαλείται διαφορά θερμοκρασίας μέσα και έξω από το κράνος. Ως αποτέλεσμα, το κάλυμμα του κράνους μπορεί να θαλώσει ξαφνικά. Σε περίπτωση που είναι ενδεχόμενος ένας τέτοιος κίνδυνος, να είστε προσεκτικοί με τη ρύθμιση της θωράκισης ή την επιβράδυνση της ταχύτητάς σας εκ των προτέρων. Ποτέ μην ανοίγετε και κλείνετε τη θωράκιση και μην προσαρμόζετε το κλειστό εξερισμού ενώ οδηγείτε γιατί είναι πολύ επικίνδυνο. Έτσι, λειτούργησε τα πριν από την οδήγηση.

–Εξωτερικό–

1 Ξαερισμός

Σύστημα Ξαερισμού

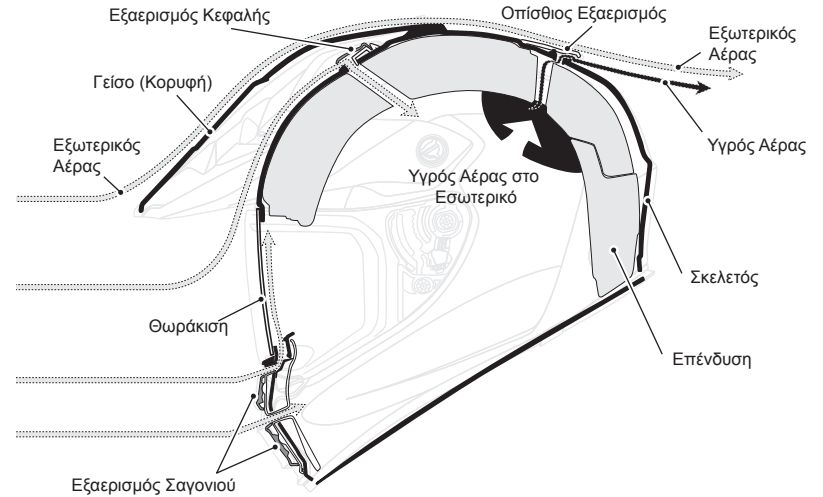

– Ξαερισμός Κεφαλής –

Άνοιγμα

Κλείσιμο

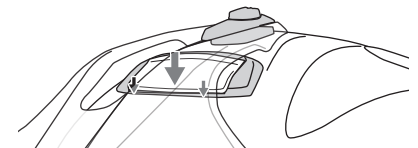
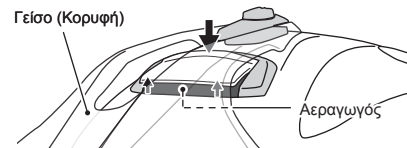

Geosys

– Εξαερισμός Σαγονιού –

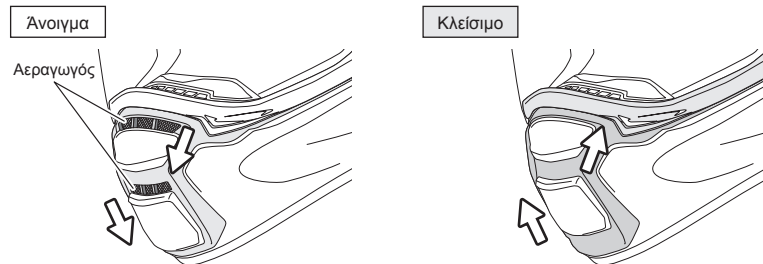

! ΠΡΟΣΟΧΗ!

Το σύστημα εξαερισμού μπορεί να υποστεί βλάβη εάν υποβληθεί σε ισχυρές πιέσεις.

! ΠΡΟΕΙΔΟΠΟΙΗΣΗ!

- Ποτέ μην το χειρίζεστε όσο οδηγείτε καθώς αυτό είναι εξαιρετικά επικίνδυνο.
- Ποτέ μην τροποποιείτε το κράνος σας. Οι αεραγωγοί έχουν σχεδιαστεί στα βέλτιστα μεγέθη και ποσότητες για την ασφάλειά σας.

2 Σταθεροποιητής Συνείδησης ΠΑΤΕΝΤΑ

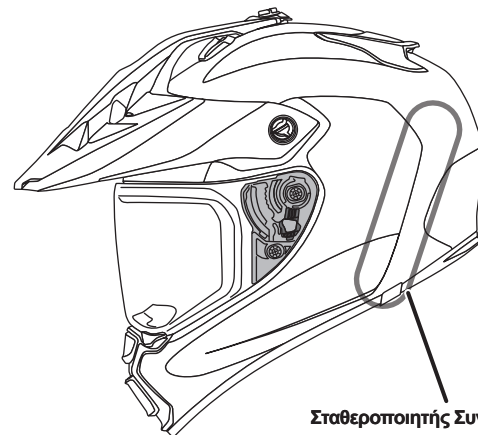

– Ενσωματωμένος Σταθεροποιητής Συνείδησης ΠΑΤΕΝΤΑ –

Ο Ενσωματωμένος Σταθεροποιητής ΠΑΤΕΝΤΑ, το μοναδικό σύστημα της ΚΑΒΥΤΟ, έχει αναπτυχθεί αναλύοντας τα δεδομένα που καταγράφηκαν κατά τη διάρκεια πειραμάτων σε τούνελ αέρα από διάφορες γωνίες. Αυτό το μοναδικό σύστημα ελέγχει τη ροή του αέρα γύρω από το κράνος και μειώνει το φόρτο κατά την οδήγηση.

Αρ. ΠΑΤ. 4311691

Κράνος Χωρίς Σταθεροποιητή Συνείδησης ΠΑΤΕΝΤΑ

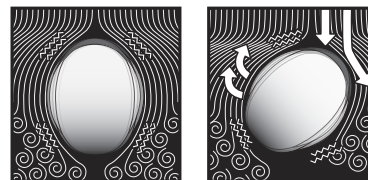

Εμφανίζεται διαταραχή ροής στο πρόσθιο και οπίσθιο μέρος του κράνους. Το κράνος είναι ασταθές.

Κράνος Χωρίς Σταθεροποιητή Συνείδησης ΠΑΤΕΝΤΑ

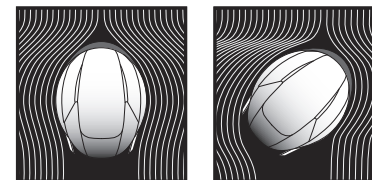

Ο Σταθεροποιητής Συνείδησης ελέγχει τη διαταραγμένη ροή και σταθεροποιεί το κράνος στην ευθεία και είναι ευκολότερο να γυρίσετε τον λαιμό σας.

3 Γείσο (κορυφή)

– Προσαρμογή Γωνίας –

Χαλαρώστε την κεντρική βίδα και μετακινήστε το γείσο (κορυφή) για ρύθμιση σε 5 επίπεδα.

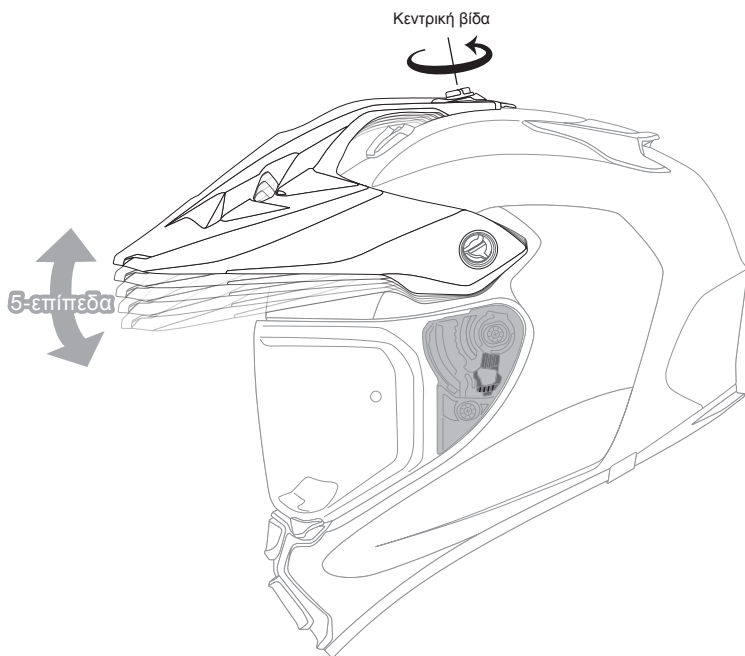

– Αφαίρεση –

Το γείσο (κορυφή) μπορεί να αφαιρεθεί, αφαιρώντας όλες τις βίδες.

*Μπορείτε να περιστρέψετε το γείσο με ένα νόμισμα, κλπ.

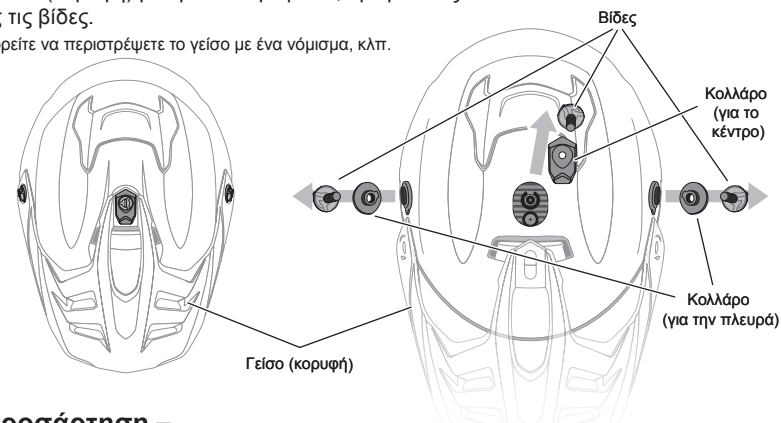

– Προσάρτηση –

Ταιριάζετε κάθε κοίλο/κυρτό μέρος.

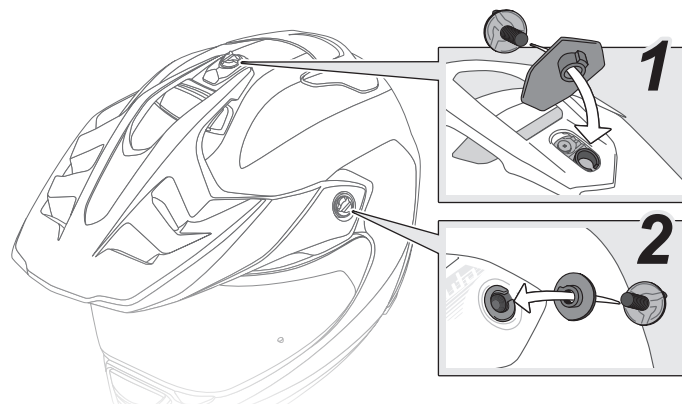

❗ ΠΡΟΣΟΧΗ!

Διασφαλίστε ότι έχει προσαρτηθεί σωστά πριν τη χρήση

4 Θωράκιση

– Αφαίρεση –

1. Ανοίξτε πλήρως τη θωράκιση (Εικ. 1)
2. Τραβήξτε το κόκκινο στοπ προς τα κάτω. Τραβήξτε τη θωράκιση στην κατεύθυνση που δείχνει το βέλος (Εικ. 2)
3. Επαναλάβετε και για την άλλη πλευρά και η θωράκιση θα αφαιρεθεί.

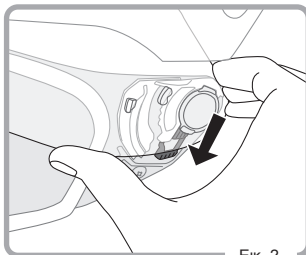
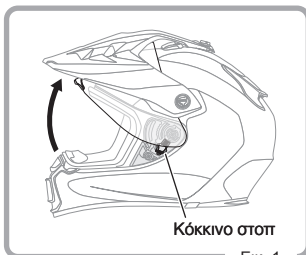

! ΠΡΟΣΟΧΗ!

- Μην τραβάτε ή περιστρέφετε τη θωράκιση δυνατά για να την αφαιρέσετε. Μπορεί να προκληθεί στο σύστημα θωράκισης και βάσης.

– Προσάρτηση –

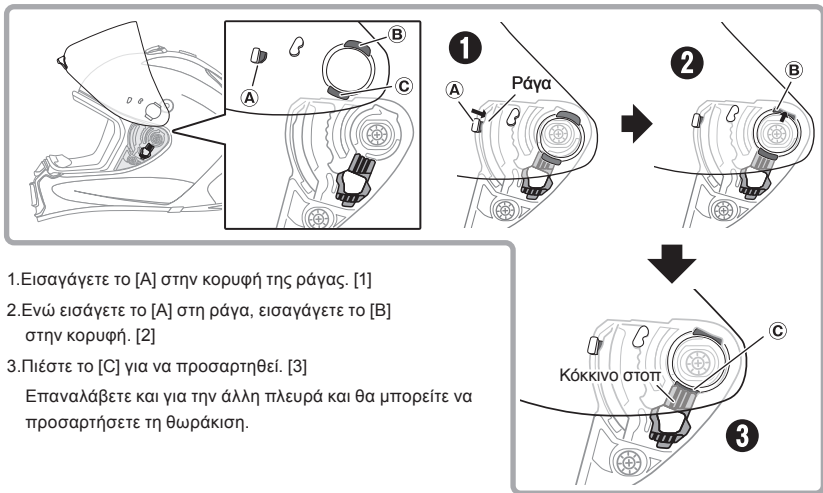

1. Εισαγάγετε το [A] στην κορυφή της ράγας. [1]
 2. Ενώ εισάγετε το [A] στη ράγα, εισαγάγετε το [B] στην κορυφή. [2]
 3. Πιέστε το [C] για να προσαρτηθεί. [3]
- Επαναλάβετε και για την άλλη πλευρά και θα μπορείτε να προσαρτήσετε τη θωράκιση.

! ΠΡΟΣΟΧΗ!

- Μη σπρώχνετε ή περιστρέφετε τη θωράκιση δυνατά για να την εγκαταστήσετε. Μπορεί να προκληθεί στο σύστημα θωράκισης και βάσης.

! ΠΡΟΕΙΔΟΠΟΙΗΣΗ!

- Βεβαιωθείτε ότι η θωράκιση έχει τοποθετηθεί καλά και ότι ανοίγει και κλείνει σωστά πριν οδηγήσετε τη μοτοσικλέτα. Η ακατάλληλη ή ανασφαλής προσάρτηση μπορεί να προκαλέσει αστοχία στο άνοιγμα και το κλείσιμο της θωράκισης ή να οδηγήσει στην αποσύνδεση της θωράκισης κατά την οδήγηση, προκαλώντας σημαντικό κίνδυνο. Εάν οι εργασίες ανοίγματος και κλεισίματος δεν εκτελούνται σωστά ή ακούγεται μη φυσιολογικός θόρυβος κατά τη διάρκεια αυτών των εργασιών, επαναλάβετε τη διαδικασία εγκατάστασης από την αρχή και ελέγξτε σχολαστικά.
- Η θωράκιση είναι ανταλλακτικό. Μην συνεχίσετε τη χρήση εάν υπάρχουν σημαντικές γρατσουνιές ή βρωμιές. Αντικαταστήστε την αμέσως.

< Βάσεις θωράκισης >

Η βάση της θωράκισης εμφανίζεται όταν αφαιρείται πλήρως η θωράκιση.

- Αφαίρεση -

Ξεβιδώστε τις βίδες της βάσης της θωράκισης με κατασβίδι phillips κατάλληλου μεγέθους.

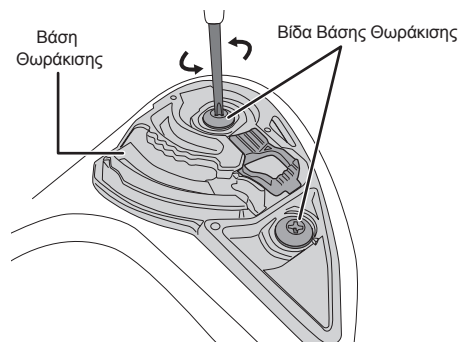

! ΠΡΟΣΟΧΗ!

- Χρησιμοποιήστε κατάλληλα εργαλεία για να αποφύγετε τυχόν ζημιά στις βίδες και σε άλλα εξαρτήματα.
- Φυλάσσετε τις βίδες σε ασφαλές σημείο για να αποφύγετε την απώλειά τους.

- Προσάρτηση -

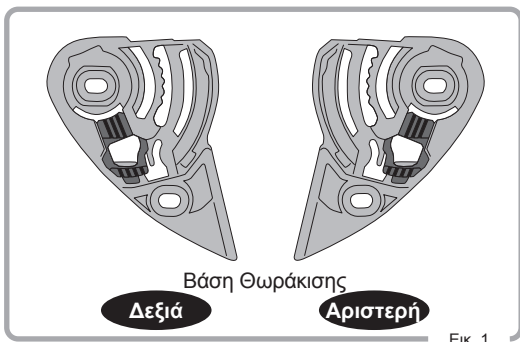

Εικ. 1

1. Ελέγξτε το πλάι της Βάσης Θωράκισης (Εικ. 1)

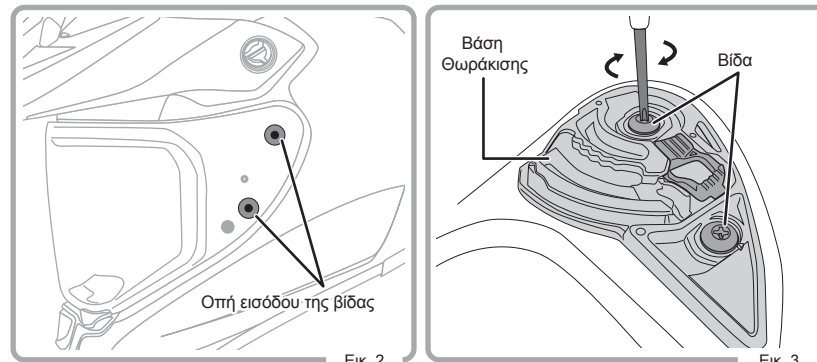

Εικ. 2

Εικ. 3

2. Ευθυγραμμίστε τις οπές της βάσης θωράκισης με τις οπές στο κράνος (Εικ. 2)
3. Βιδώστε σφιχτά κάθε Βίδα Βάσης Θωράκισης δεξιόστροφα. (Εικ. 3)

! ΠΡΟΣΟΧΗ!

- Μη βιδώνετε υπερβολικά καθώς μπορεί να προκληθεί ζημιά στις βίδες και άλλα εξαρτήματα.

! ΠΡΟΕΙΔΟΠΟΙΗΣΗ!

- Τοποθετήστε τη Βάση Θωράκισης με ασφάλεια και ελέγξτε ότι η θωράκιση μπορεί να κλείσει στη χαμηλότερη θέση και να ανοιγοκλείνει σωστά..
- Να ελέγχετε και να βιδώνετε τακτικά τις βίδες. Η οδήγηση με χαλαρωμένες βίδες στη Βάση Θωράκισης είναι πολύ επικίνδυνη καθώς η θωράκιση μπορεί να αποσυνδεθεί κατά την οδήγηση.

Πρωτότυπος Πρόσθετος Φακός Pinlock® για το CD-1

PINLOCK®

Ο Πρωτότυπος Πρόσθετος Φακός Pinlock® έχει διεθνή προστασία πατέντας και είναι κατοχυρωμένη επωνυμία των συστημάτων Pinlock B.V. Εκκρεμούν επιπλέον πατέντες.

Πρωτότυπος Πρόσθετος Φακός Pinlock®:

Ο Πρωτότυπος Πρόσθετος Φακός Pinlock® αποτρέπει το θάμπωμα της θωράκισης λόγω σημαντικών θερμικών αλλαγών τον χειμώνα ή τον υγρό καιρό κ.λπ. Η διατήρηση του κατάλληλου χώρου μεταξύ της θωράκισης και του Πρωτότυπου Πρόσθετου φακού Pinlock® παρέχει καθαρή όραση εξισορροπώντας την εσωτερική και την εξωτερική θερμοκρασία.

– Προσάρτηση –

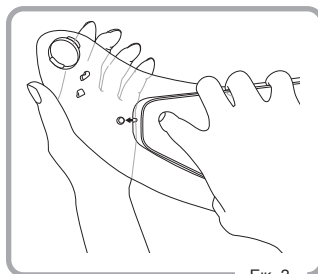
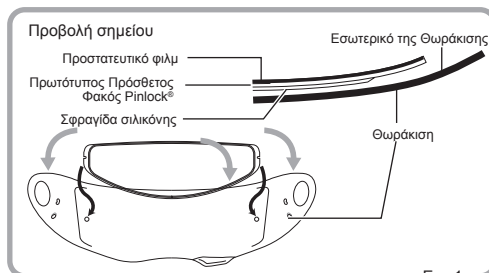

1. Εφαρμόστε την πλευρά της σφραγίδας σιλικόνης στον Πρωτότυπο Πρόσθετο Φακό Pinlock® στο εσωτερικό της θωράκισης χωρίς να αφαιρέσετε το προστατευτικό φιλμ από τον φακό. Ταυτόχρονα, εφαρμόστε τον Πρωτότυπο Πρόσθετο Φακό Pinlock® στο εσωτερικό της θωράκισης συνδέοντάς τον στους εξωτερικούς πείρους. (Εικ. 1 και 2)

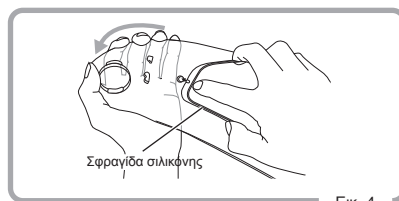

2. Λυγίστε προσεκτικά τη θωράκιση μέχρι να γίνει επίπεδη. Στη συνέχεια, τοποθετήστε την στην άλλη πλευρά του Πρωτότυπου Πρόσθετου Φακού Pinlock® στους εξωτερικούς πείρους και, στη συνέχεια, αφήστε τη θωράκιση να επιστρέψει προσεκτικά στο αρχικό της κυρτό σχήμα. Βεβαιωθείτε ότι ο Πρωτότυπος Πρόσθετος Φακός Pinlock® ταιριάζει στο εσωτερικό της υποδοχής (Εικ. 3, 4 και 5). (Ακολουθήστε το 3 στην επόμενη σελίδα)

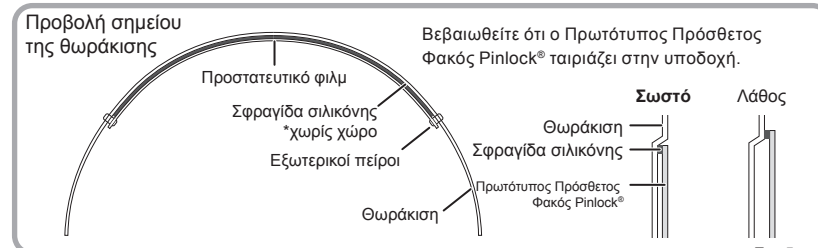

3. Βεβαιωθείτε ότι όλη η σφραγίδα σιλικόνης του Πρωτότυπου Πρόσθετου Φακού Pinlock® είναι στερεωμένη σταθερά στη θωράκιση, τοποθετώντας τη θωράκιση στο κράνος. Εάν υπάρχει κενό μεταξύ τους, ανατρέξτε στην ενότητα «Πώς να προσαρμόσετε τον Πρωτότυπο Πρόσθετο Φακό Pinlock® μετά την προσάρτηση» και προσαρμόστε τον φακό.

*Τοποθετήστε τη θωράκιση στο κράνος όταν ελέγχετε εάν ο Πρωτότυπος Πρόσθετος Φακός Pinlock® είναι στερεωμένος σταθερά στη θωράκιση. Διαφορετικά, η θωράκιση μπορεί να απλωθεί από την πίεση του φακού και δεν είναι βέβαιο ότι ο φακός έχει στερεωθεί σταθερά στη θωράκιση.

4. Αφαιρέστε το προστατευτικό φιλμ από τον Πρωτότυπο Πρόσθετο Φακό Pinlock®.

– Αφαίρεση –

1. Αφαιρέστε τη θωράκιση από το κράνος.
2. Αφαιρέστε τον Πρωτότυπο Πρόσθετο Φακό Pinlock® από τους έκκεντρους πείρους λυγίζοντας τη θωράκιση (Εικ. 6)

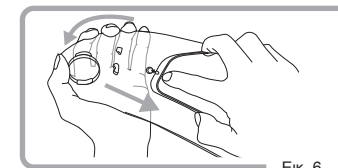

– Προσάρτηση –

Προσαρμόστε τον Πρωτότυπο Πρόσθετο Φακό Pinlock® εάν υπάρχει κενό διάστημα μεταξύ του φακού και της θωράκισης.

1. Αφαιρέστε τη θωράκιση από το κράνος και αποσυνδέστε τον Πρωτότυπο Πρόσθετο Φακό Pinlock® από τη θωράκιση.
2. Προσαρμόστε τους εξωτερικούς πείρους γυρίζοντάς τους, χρησιμοποιώντας το κατάλληλο εργαλείο. (Εικ. 7)
3. Τοποθετήστε ξανά τον Πρωτότυπο Πρόσθετο Φακό Pinlock® στη θωράκιση. Βεβαιωθείτε ότι δεν υπάρχει κενό διάστημα μεταξύ του Πρωτότυπου Πρόσθετου Φακού Pinlock® και της θωράκισης στο κράνος. Εάν υπάρχει κενό διάστημα, επαναλάβετε τα ίδια βήματα.

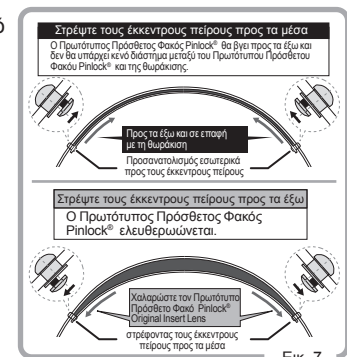

* Διαβάστε προσεκτικά την επόμενη σελίδα.

! ΠΡΟΣΟΧΗ!

- Λυγίστε σωστά τη θωράκιση όταν τοποθετείτε τον Πρωτότυπο Πρόσθετο Φακό Pinlock®. Διαφορετικά, οι εξωτερικοί πείροι μπορεί να καταστραφούν.
- Καθαρίστε το εσωτερικό της θωράκισης πριν εφαρμόσετε τον Πρωτότυπο Πρόσθετο Φακό Pinlock®. Προσέξτε να μην αγγίξετε το αντιθαμβωτικό τμήμα της σφραγίδας σιλικόνης στον Πρωτότυπο Πρόσθετο Φακό Pinlock®.
- Μην χρησιμοποιείτε προϊόντα πετρελαίου, διαλυτικό, καθαριστικό γυαλιού κ.λπ. Θα αλλοιώσουν το υλικό του Πρωτότυπου Πρόσθετου Φακού Pinlock®.
- Μην αφήνετε τον Πρωτότυπο Πρόσθετο Φακό Pinlock® όπου η θερμοκρασία μπορεί να ξεπεράσει τους 50°C ή κοντά σε θερμάστρα, ούτε να χρησιμοποιείτε στεγνωτήριο ή φωτιά για στέγνωμα. Η θερμότητα μπορεί να υποβαθμίσει το υλικό του Πρωτότυπου Πρόσθετου Φακού Pinlock®.

! ΠΡΟΣΟΧΗ * Πρωτότυπος Πρόσθετος Φακός Pinlock®

- Ο Πρωτότυπος Πρόσθετος Φακός Pinlock® προορίζεται για αυθεντικά γείσα κράνους.
- Εάν εισέλθουν σταγόνες βροχής ή νερού στον χώρο μεταξύ του Πρωτότυπου Πρόσθετου Φακού Pinlock® και της θωράκισης, αποσυνδέστε τον Πρωτότυπο Πρόσθετο Φακό Pinlock® από τη θωράκιση και αφήστε τον να στεγνώσει πλήρως. Στη συνέχεια, επανατοποθετήστε τον Πρωτότυπο Πρόσθετο Φακό Pinlock® στη θωράκιση.
- Αφαιρέστε κατά καιρούς τον Πρωτότυπο Πρόσθετο Φακό Pinlock® για συντήρηση. Διαφορετικά, η σφραγίδα σιλικόνης του φακού μπορεί να προσκολληθεί στη θωράκιση.
- Μην χρησιμοποιείτε άλλες θωρακίσεις ή πείρους εκτός από τις αυθεντικές για τον Πρωτότυπο Πρόσθετο Φακό Pinlock®.
- Λάβετε υπόψη ότι εάν οδηγείτε με κλειστούς αεραγωγούς ή χρησιμοποιείτε το κλείστρο αέρα, μπορεί να προκληθεί θόλωση του Πρωτότυπου Πρόσθετου Φακού Pinlock®.
- Αντικαταστήστε τον Πρωτότυπο Πρόσθετο Φακό Pinlock® εάν η απόδοση κατά της ομίχλης μειωθεί ή/και γρατσουνιστεί.
- Μπορεί να εμφανιστεί η σφραγίδα σιλικόνης ανάλογα με τη θέση οδήγησης.

-Εσωτερικό-

5 Ιμάντας Σαγονιού

Όταν τα καλύμματα του ιμάντα σαγονιού αφαιρούνται και πλένονται.

- Αφαίρεση -

Λύστε το κούμπωμα στο άκρο κάθε ιμάντα σαγονιού και τραβήξτε το κάλυμμα του ιμάντα σαγονιού.

- Προσάρτηση -

Περάστε τον ιμάντα σαγονιού από το πάνω μέρος του καλύμματος του ιμάντα σαγονιού και δέστε το κούμπωμα.

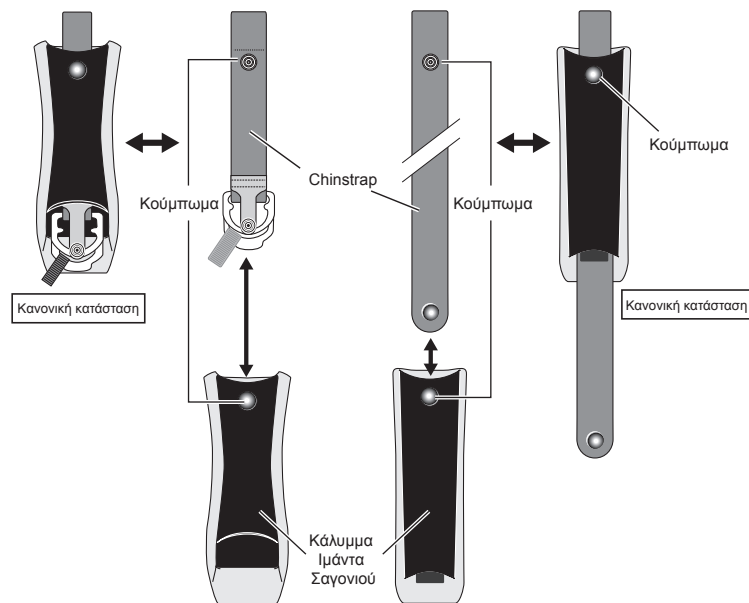

! ΠΡΟΣΟΧΗ!

- Όταν το πλένετε, τοποθετήστε το σε δίκτυ πλυσίματος για να αποφύγετε την πρόκληση ζημιάς στις ίνες.
- Μη συνδέετε το κάλυμμα του ιμάντα σαγονιού στην αντίθετη κατεύθυνση, αυτό μπορεί να κρύψει τον δακτύλιο D.

< Δέσιμο Ιμάντων Σαγονιού >

Περάστε τον ιμάντα από τους δακτύλιους D και τραβήξτε τον ιμάντα προς την κατεύθυνση του βέλους και δέστε τους ιμάντες.

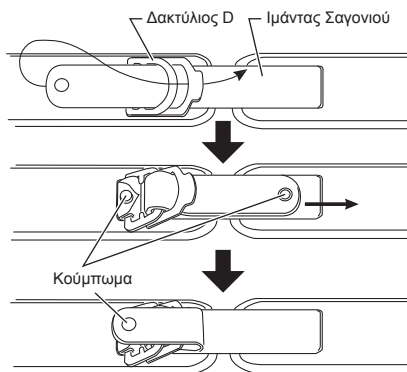

! ΠΡΟΕΙΔΟΠΟΙΗΣΗ!

Βεβαιωθείτε ότι συνδέετε τον ιμάντα σταθερά. Σε διαφορετική περίπτωση, εάν υπάρξει πτώση ή ατύχημα κατά την οδήγηση, το κράνος μπορεί να βγει και να προκαλέσει σοβαρά τραύματα.

6 Στήριγματα Ζυγωματικών

– Αφαίρεση –

Κρατήστε το στήριγμα ζυγωματικών σταθερά, αφαιρέστε τα τρία κουμπώματα στην πίσω πλευρά του στηρίγματος και τραβήξτε το έξω από το μπροστινό μέρος για να το αφαιρέσετε. (Εικ.1)

! ΠΡΟΣΟΧΗ!

Όταν αφαιρείτε το στήριγμα ζυγωματικών, βεβαιωθείτε ότι το αφαιρείτε από τη βάση που βρίσκεται το κουμπώμα. Αφαιρώντας το χρησιμοποιώντας δύναμη μπορεί να προκαλέσει ζημιά στο στήριγμα ζυγωματικών ή το κουμπώμα.

ΣΗΜΕΙΩΣΗ Καλύμματα Αυτιών

Τα καλύμματα αυτιών συνδέονται με συνδετήρες άγκιστρου και βρόχου (χριτς χρατς) στον σκελετό κάτω από τα στηρίγματα ζυγωματικών και μπορούν να αφαιρεθούν εάν το επιθυμείτε.

*Τα καλύμματα αυτιών είναι πανομοιότυπα αριστερά και δεξιά.

ΣΗΜΕΙΩΣΗ Χώρος Τοποθέτησης Συστήματος Ενδοεπικοινωνίας

Μια εσοχή για την τοποθέτηση συστήματος ενδοεπικοινωνίας ή κάμερας έχει τοποθετηθεί εκ των προτέρων κάτω από το στήριγμα ζυγωματικών.

*Για να τοποθετήσετε ένα σύστημα επικοινωνίας ή κάμερα, ακολουθήστε τις οδηγίες στο εγχειρίδιο οδηγίων που παρέχει ο κατασκευαστής αυτών των αντικειμένων.

– Προσάρτηση –

1. Ελέγξτε την κατεύθυνση του στηρίγματος ζυγωματικών.

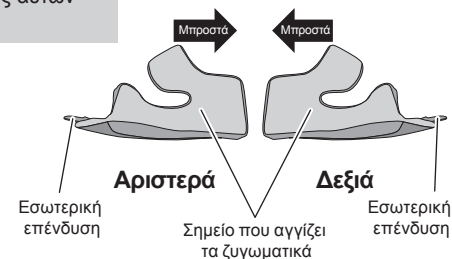
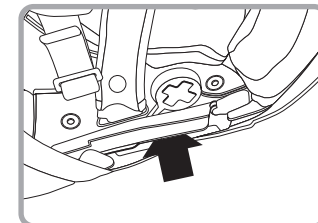
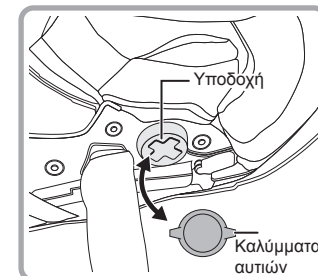
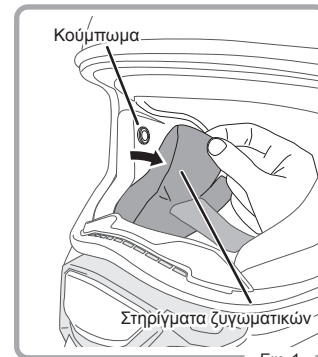

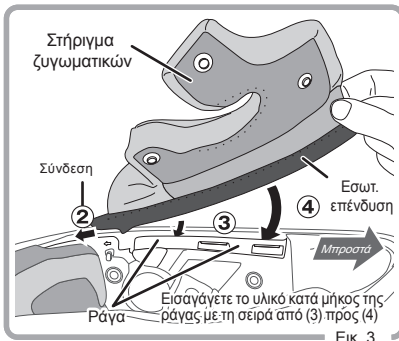

Εικ. 3

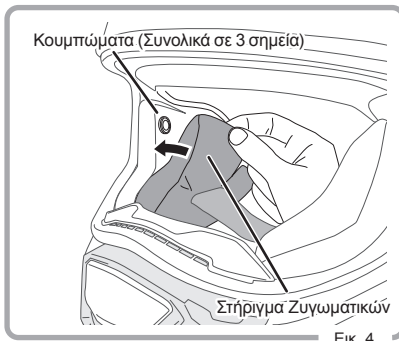

Εικ. 4

2. Εισαγάγετε την άκρη της εσωτερικής επένδυσης πίσω από το στήριγμα ζυγωματικών στο σημείο εισόδου (Σηκώστε λίγο το ελαστικό μέρος για να βρείτε το σημείο εισόδου) (Εικ. 3)
- 3-4. Εισαγάγετε την εσωτερική επένδυση κατά μήκος του κενού (Εικ. 3)
5. Δέστε τα 3 κουμπώματα (Εικ. 4)

! ΠΡΟΣΟΧΗ!

Ποτέ μην οδηγείτε μια μοτοσικλέτα χωρίς στήριγματα ζυγωματικών ή χωρίς να τα έχετε τοποθετήσει σωστά.

7 Αφαίρεση Εσωτερικού

– Στήριγματος –

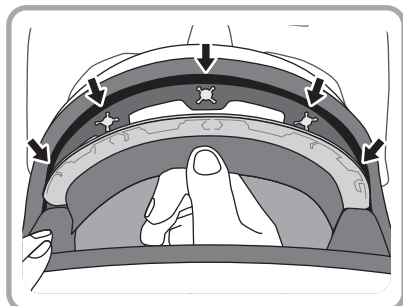

Εικ. 1

1. Αφαιρέστε τα κουμπώματα στην περιοχή του μετώπου από το κράνος, τραβώντας προς τα κάτω. (Εικ.1)

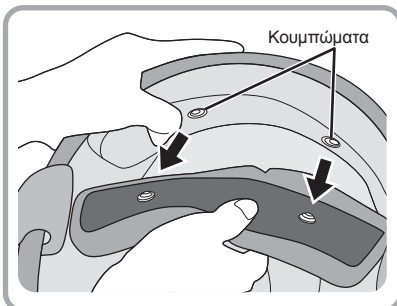

Εικ. 2

2. Αφαιρέστε τα δύο κουμπώματα στις πίσω μέρος του κράνους. Πλέον έχει αφαιρεθεί όλη η εσωτερική επένδυση (Εικ.2)

! ΠΡΟΣΟΧΗ!

Μην αφαιρείτε τα κουμπώματα και τις εσωτερικές επενδύσεις με δύναμη. Τραβήξτε τα αργά και προσεκτικά. Σε διαφορετική περίπτωση μπορεί να προκληθεί ζημιά στις επενδύσεις και άλλα εξαρτήματα .

– Προσάρτηση –

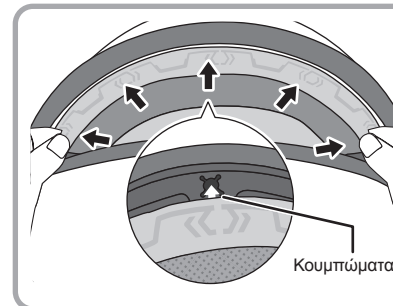

1. Πιέστε καθένα από τα πέντε κουμπώματα.

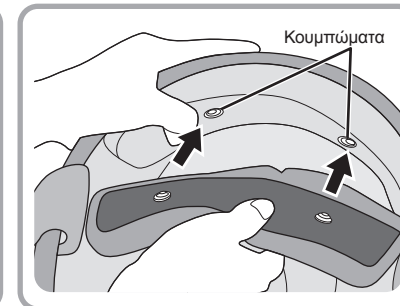

2. Τέλος, συνδέστε τα δύο κουμπώματα στο πίσω μέρος του κεφαλιού.

! ΠΡΟΣΟΧΗ!

- Αφαιρέστε το στήριγμα προσεκτικά. Μην τραβάτε την εσωτερική επένδυση και τα κουμπώματα με δύναμη, καθώς μπορεί να προκληθεί ζημιά στα εξαρτήματα.
- Πριν την οδήγηση, συνδέστε το εσωτερικό στήριγμα σωστά. Είναι πολύ επικίνδυνο να χρησιμοποιήσετε το κράνος εάν δεν έχετε συνδέσει το εσωτερικό στήριγμα σωστά.

ΣΗΜΕΙΩΣΗ Συμβατότητα του Εσωτερικού Στήριγματος, των Στηρίγματων Ζυγωματικών και των καλυμμάτων του Ιμάντα Σαγονιού

• Εσωτερικό στήριγμα

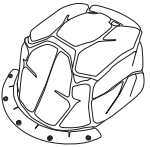
	Μέγεθος σκελετού	Μέγεθος στήριγματος	Πάχος	Συμβατότητα
	M	XS	15mm	Συμβατό με XS και S
		S	9mm	
	L	M	15mm	Συμβατό με M και L
		L	9mm	
		XL	12mm	
		ΕΠΙΛΟΓΗ	6mm	Συμβατό με XL και ΕΠΙΛΟΓΗ

• Στήριγματα ζυγωματικών

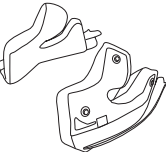
	Μέγεθος σκελετού	Μέγεθος στήριγματος	Πάχος	Συμβατότητα
	M	XS	35mm	Συμβατό με όλα τα μεγέθη.
		S	30mm	
		M	25mm	
		L	20mm	
	L	XL	20mm	
		ΕΠΙΛΟΓΗ	15mm	

• Κάλυμμα ιμάντα σαγονιού

	Συμβατότητα
	Μπορεί να αντικατασταθεί με όλα τα μεγέθη.

ΣΗΜΑΝΤΙΚΟ Καθαρισμός του εσωτερικού (Εσωτ. Στήριγμα, Στήριγματα Ζυγωματικών και καλύμματα Ιμάντα Σαγονιού)

- Τα εσωτερικά εξαρτήματα αυτού του κράνους μπορούν να πλυθούν σε πλυντήριο. Τοποθετήστε κάθε στήριγμα σε ένα δίχτυ πλυσίματος και πλύντε τα ξεχωριστά.
- Χρησιμοποιήστε απορρυπαντικό σε κρύο ή ζεστό νερό. Ποτέ μη χρησιμοποιείτε καυτό νερό, χημικά απορρυπαντικά και οργανικούς διαλύτες. Αυτά τα υλικά μπορούν να υποβαθμίσουν την ποιότητα και να βλάψουν τα στήριγματα.
- Ακόμα και τα ευρέως διαθέσιμα απορρυπαντικά μπορούν να προκαλέσουν κάποιον αποχρωματισμό στο στήριγμα, ανάλογα με τον τύπο του απορρυπαντικού. Συνεπώς, να πλένετε κάθε στήριγμα ξεχωριστά, όσο είναι δυνατόν.
- Εάν πλύνετε το στήριγμα σε πλυντήριο με λειτουργία στεγνωτηρίου κατά την οποία η θερμοκρασία αυξάνεται σε 50°C ή περισσότερους, αυτό μπορεί να προκαλέσει υποβάθμιση της ποιότητας και να βλάψει τα στήριγματα. Μη χρησιμοποιείτε τέτοιον εξοπλισμό για να καθαρίσετε τα στήριγματα.
- Αφαιρέστε το νερό από ένα στήριγμα όταν το πλύνετε και στεγνώστε το σε σκιερό μέρος, ώστε να μην εκτίθεται απευθείας στο φως του ήλιου. Αφού βεβαιωθείτε ότι έχει στεγνώσει επαρκώς, τοποθετήστε το στο κράνος.
- Τα εσωτερικά εξαρτήματα είναι αναλώσιμα. Ακόμα και με φυσιολογική χρήση, το υλικό του υφάσματος και ο εσωτερικός αφρός μπορεί να φθαρούν και να υποβαθμιστούν, ανάλογα με τη συχνότητα χρήσης τους. Αντικαταστήστε τα στήριγματα με καινούργια όποτε είναι απαραίτητο.

8 Κλείστρο ανέμου

Το κλείστρο ανέμου είναι ένα τυπικό εξάρτημα της Geosys. Έχει σχεδιαστεί για να μειώνει τον άνεμο που μεταφέρεται στην περιοχή του σαγονιού κατά τη διάρκεια της οδήγησης.

– Πριν την προσάρτηση –

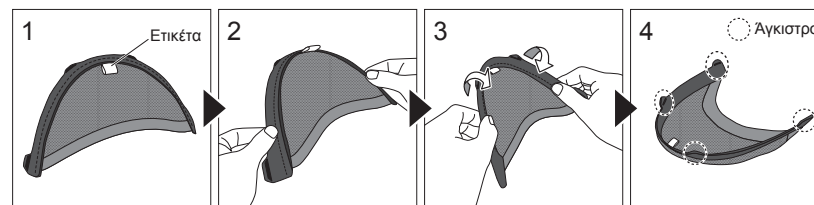

Ακολουθήστε τις εικόνες από το 1 ως το 4 για να γυρίσετε το κλείστρο ανέμου πριν την προσάρτηση όπως βλέπετε παραπάνω.

- Προσάρτηση -

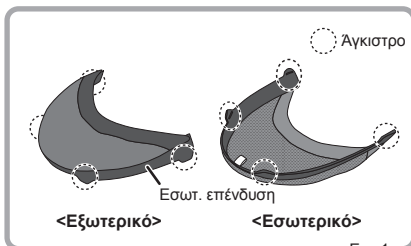

Εικ. 1

1. Ανατρέξτε στην (Εικ.1) για να ξεχωρίσετε το εξωτερικό από το εσωτερικό.

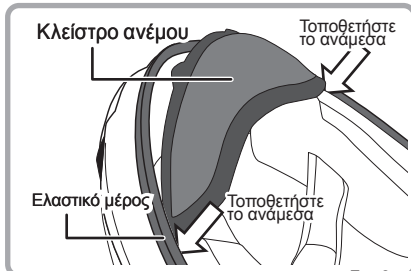

Εικ. 2

2. Εισαγάγετε την εσωτερική επένδυση και στις δύο πλευρές του Κλείστρου Ανέμου ανάμεσα στην μπροστινή περιοχή του στηρίγματος ζυγωματικών και του ελαστικού μέρους (Εικ. 2)



Εικ. 3

Σπρώξτε την εσωτερική επένδυση κεντρικά προς το εσωτερικό του ελαστικού μέρους και στις δύο πλευρές.

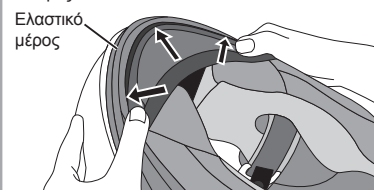

Εικ. 3

Σπρώξτε προς τα μέσα την εσωτερική επένδυση σε τέτοιο βαθμό που η άκρη του ελαστικού μέρους σχεδόν εφάπτεται στο Κλείστρο Ανέμου.

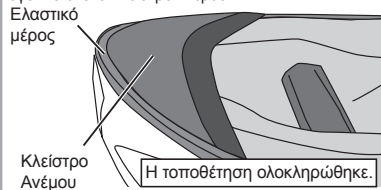

Εικ. 4

4. Πιέστε προς τα μέσα την εσωτερική επένδυση σε τέτοιο βαθμό που η άκρη του ελαστικού μέρους σχεδόν εφάπτεται στο Κλείστρο Ανέμου για να ολοκληρώσετε την προσάρτηση (Εικ.4).

! ΠΡΟΣΟΧΗ!

- Εγκαταστήστε το Κλείστρο Ανέμου σταθερά. Η ατελής εγκατάσταση μπορεί να προκαλέσει την αποσύνδεση του κλείστρου κατά την οδήγηση.
- Μη χρησιμοποιείτε συγκολλητικό ή παρόμοιο υλικό και φροντίστε να ακολουθήσετε σωστά τη διαδικασία εγκατάστασης του Κλείστρου Ανέμου που υποδεικνύεται παραπάνω. Ορισμένα συστατικά ενός συγκολλητικού υλικού μπορεί να καταστρέψουν το υλικό του κράνους.

- Αφαίρεση -

Κρατήστε σταθερά την περιοχή εσωτερικής επένδυσης γύρω από το κέντρο του Κλείστρου Ανέμου και τραβήξτε το προς τα πάνω.

! ΠΡΟΣΟΧΗ!

Για να αφαιρέσετε το Κλείστρο Ανέμου, τραβήξτε απαλά και αφαιρέστε το προσεκτικά. Σε διαφορετική περίπτωση, μπορεί να προκληθεί ζημιά στο ύφασμα/σε άλλο εξάρτημα.



9 Προστατευτικό Αναπνοής

– Αφαίρεση –

Πιάστε σταθερά το Προστατευτικό Αναπνοής και τραβήξτε το για να το αφαιρέσετε.

– Προσάρτηση –

Όπως φαίνεται στην εικόνα, εισαγάγετε τα τρία μέρη προσάρτησης στις εγκοπές στο κράνος.

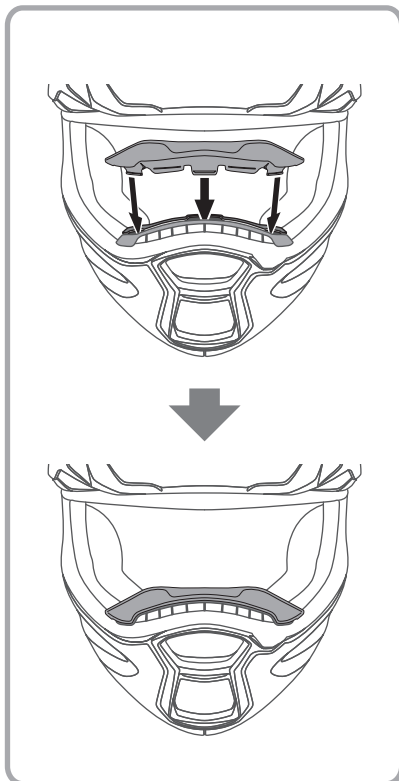

! ΠΡΟΣΟΧΗ!

Μη χρησιμοποιείτε συγκολλητικά υλικά. Ορισμένα συστατικά των συγκολλητικών υλικών μπορεί να προκαλέσουν ζημιά στο κράνος.

COOLMAX®

Το COOLMAX® χρησιμοποιείται για τα εσωτερικά υφάσματα ώστε να επιτρέπει τη γρήγορη εξάτμιση του ιδρώτα προσφέροντας δροσερή και άνετη χρήση.

– **Εξατμίζει γρήγορα τον ιδρώτα για να επιτύχει δροσερή και άνετη χρήση –**

- Όταν το σώμα αναπνέει, το COOLMAX® επιτρέπει την εκκένωση της υγρασίας προς τα έξω και επιτρέπει την είσοδο αέρα από το εξωτερικό για να κρυώσει και να στεγνώσει το σώμα σας. Ως αποτέλεσμα, η θερμοκρασία στην επιφάνεια του σώματος μειώνεται και ρυθμίζεται το επίπεδο υγρασίας.
- Το COOLMAX® παρέχει μια φυσική πινελιά στην υφή με απαλότητα και μικρό βάρος και καλές ιδιότητες διαπερατότητας.

Το *COOLMAX® είναι εμπορική επωνυμία της INVISTA.

Στοιχεία επικοινωνίας για ερωτήσεις σχετικά με τα προϊόντα μας και αιτήματα επισκευής:

Επικοινωνήστε μαζί μας στην παρακάτω διεύθυνση για τυχόν προϊόντα και αιτήματα επισκευής

Αιτήματα επισκευής

- Επικοινωνήστε με ένα κατάστημα πώλησης ή με εξουσιοδοτημένους αντιπροσώπους της Kabuto για αιτήματα επισκευής.
- Πριν μας στείλετε το κράνος, επικοινωνήστε εκ των προτέρων με τους αντιπροσώπους για λεπτομερείς πληροφορίες και συμβουλές σχετικά με τις επισκευές. Χωρίς προηγούμενες πληροφορίες και συμβουλές, ενδέχεται να μην είναι δυνατή η γρήγορη επισκευή.
- **Αφού λάβουμε ένα αντικείμενο για επισκευή, ενδέχεται να μην μπορούμε να προσφέρουμε τις υπηρεσίες επισκευής μας, εάν κριθεί ότι η απόδοση ασφαλείας του κράνους δεν μπορεί να εγγυηθεί με την επισκευή.**

Εξαρτήματα που δεν μπορούν να επισκευαστούν

- Τα ακόλουθα εξαρτήματα δεν μπορούν να επισκευαστούν ώστε να διασφαλιστεί η απόδοση του κράνους.
- **Σώμα κράνους (σκελετός)**
- **Επένδυση απορρόφησης κραδασμών**
- **Ιμάντες σαγονιού, συμπεριλαμβανομένων των δακτυλίων D**
- Επικοινωνήστε με εξουσιοδοτημένους εκπροσώπους της Kabuto για λεπτομερείς σχετικά με τις επισκευές και παρόμοια ζητήματα.

Σειρά GEOSYS Κατάλογος Εξαρτημάτων Και Πίνακας για Αντικατάσταση

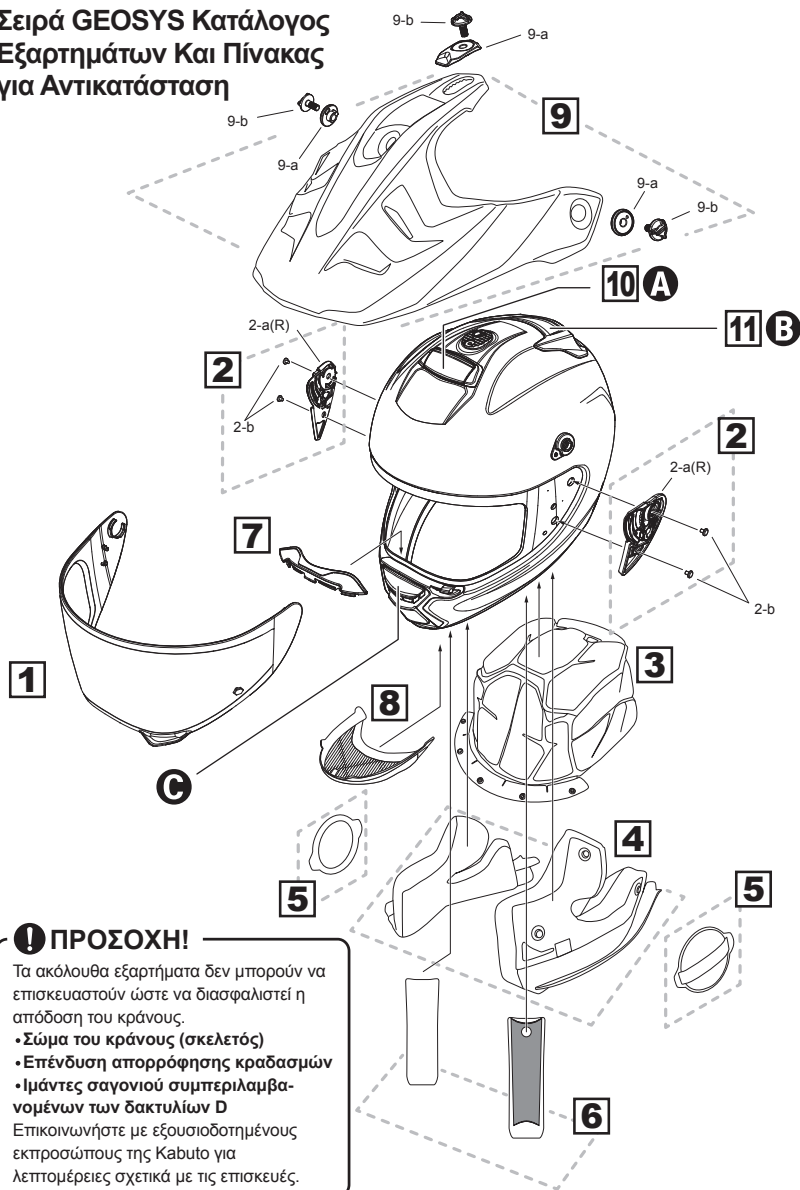

ΠΡΟΣΟΧΗ!

Τα ακόλουθα εξαρτήματα δεν μπορούν να επισκευαστούν ώστε να διασφαλιστεί η απόδοση του κράνους.

- Σώμα του κράνους (σκελετός)
- Επένδυση απορρόφησης κραδασμών
- Ιμάντες σαγονιού συμπεριλαμβανομένων των δακτυλίων D

Επικοινωνήστε με εξουσιοδοτημένους εκπροσώπους της Kabuto για λεπτομέρειες σχετικά με τις επισκευές.

Κατάλογος για Αντικατάσταση της Σειράς GEOSYS

No.	Εξαρτήματα	Περιέχει
1	Θωράκιση CD-1	Θωράκιση CD-1 (τυπική διάφανη) × 1 τεμ.
2	Σετ βάσεων θωράκισης CD-1	2-α: 2-α: βάση θωράκισης CD-1 (Δ/Α) × 1 σετ
	Σετ βιδών βάσης θωράκισης	2-β: βίδα 7L-B × 4 τεμ.
3	Εσωτερικό στήριγμα D20F	Εσωτερικό στήριγμα × 1 τεμ.
4	Σετ στηρίγματος ζυγωματικών D20F	Στήριγμα ζυγωματικών (Δ&Α) × 1 σετ
5	Σετ καλυμμάτων αυτιών No.1	Σετ καλυμμάτων αυτιών × 1 σετ (συμβ. Δ/Α)
6	Σετ καλυμμάτων ιμάντα σαγονιού D20F	Κάλυμμα ιμάντα σαγονιού (Δ/Α) × 1 σετ
7	Προστατευτικό αναπνοής No.13	Προστατευτικό αναπνοής No.13 × 1 τεμ.
8	Κλείστρο ανέμου No.8	Κλείστρο ανέμου No.8 × 1 τεμ.
9	Γείσο (κορυφή) D20F	Γείσο (κορυφή) D20F × 1 τεμ.
	Σετ κολλάρου για το γείσο (κορυφή) D20F	9-α: Σετ κολλάρου για το γείσο (κορυφή) D20F (Α/Μ/Δ)
	Βίδες για το γείσο (κορυφή) D20F	9-β: Βίδες για το γείσο (κορυφή) D20F × 1 τεμ.
10	Εξαερισμός κεφαλής D20F	Εξαερισμός κεφαλής D20F × 1 τεμ.
11	Οπίσθιος εξαερισμός D20F	Οπίσθιος εξαερισμός D20F × 1 τεμ.

- Τα εξαρτήματα που αναφέρονται παραπάνω διατίθενται από εξουσιοδοτημένους εκπροσώπους της Kabuto.
- Για εξαρτήματα με διάφορα χρώματα, προσδιορίστε το επιθυμητό χρώμα κατά την παραγγελία σας.
- Χωρίς ειδοποίηση, τα υλικά και οι προδιαγραφές μπορεί να αλλάξουν για την περαιτέρω βελτίωση της απόδοσης του προϊόντος.
- Επισκεφθείτε τον ιστότοπό μας για πληροφορίες σχετικά με τα εξαρτήματα.

www.ogkkabuto.com

Σειρά GEOSYS Εξαρτήματα προς Αντικατάσταση

- Τα ακόλουθα εξαρτήματα, εκτός από ορισμένα, επισκευάζονται μόνο σε εκπροσώπους της Kabuto και δεν είναι γενικά διαθέσιμα προς πώληση στους χρήστες.
- Αυτά τα εξαρτήματα επισκευάζονται με κόστος για τον χρήστη, εκτός ζημιών που προκλήθηκαν από ελαττωματικά υλικά και κατασκευή των κράνων της Kabuto.

Όνομα εξαρτήματος & επισκευές	Χρώμα	Σχόλια
Α Εξαερισμός κεφαλής D20F	Ένα χρώμα/Χρώμα γραφικού	* Τα εξαρτήματα είναι διαθέσιμα προς πώληση.
Β Οπίσθιος εξαερισμός D20F	Ένα χρώμα/Χρώμα γραφικού	
Γ Εξαερισμός σαγονιού D20F	Ένα χρώμα/Χρώμα γραφικού	Μόνο επισκευή.

*Ανατρέξτε στη σελίδα 28 για περισσότερες πληροφορίες για τις επισκευές.